

PETA PROSES

BADAN PENGEMBANGAN DAN PEMBINAAN BAHASA

P : 9
SP : 26

BPPB-01
Pengembangan Produk
Kebahasaan dan Kesastraan

BPPB-02
Fasilitasi Kebahasaan dan
Kesastraan

Proses Utama

BPPB-03
Pengelolaan Kebijakan dan
Regulasi Bidang Kebahasaan
dan Kesastraan

BPPB-04
Pengelolaan Data, Teknologi
dan Sistem Informasi Bidang
Kebahasaan dan Kesastraan

BPPB-05
Pengelolaan Kerjasama Bidang
Kebahasaan dan Kesastraan

Tindak Lanjut Hasil Rekomendasi

Proses Pendukung

BPPB-06
Pengelolaan Administrasi dan
Umum Bidang Kebahasaan dan
Kesastraan

BPPB-07
Pengelolaan Sumber Daya
Bidang Kebahasaan dan
Kesastraan

BPPB-08
Pengelolaan Akuntabilitas
Program dan Anggaran Bidang
Kebahasaan dan Kesastraan

BPPB-09
Pengelolaan Organisasi dan tata
Laksana Bidang Kebahasaan
dan Kesastraan

Proses Sumber Daya

PETA RELASI

BADAN PENGEMBANGAN DAN PEMBINAAN BAHASA

P : 9 ; SP : 26

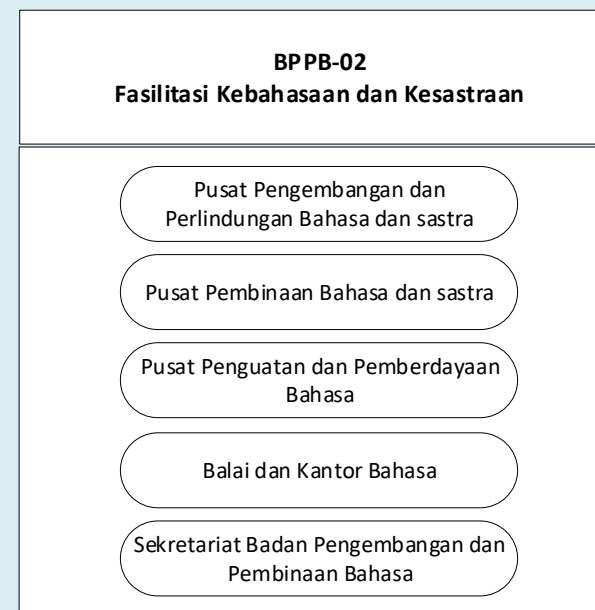
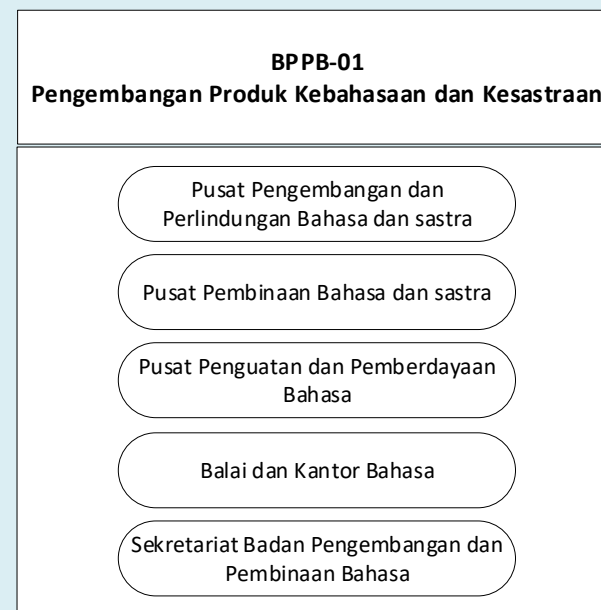

Proses Utama

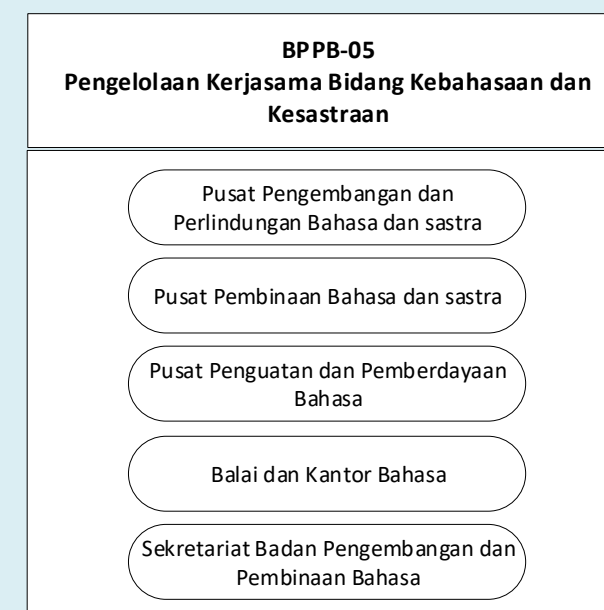
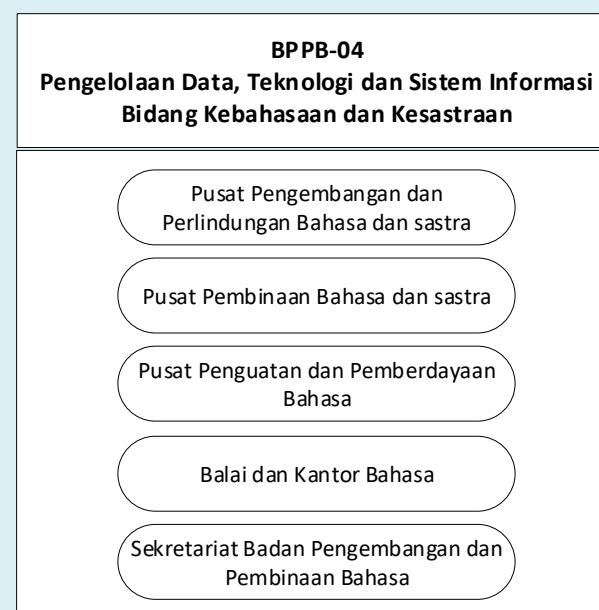
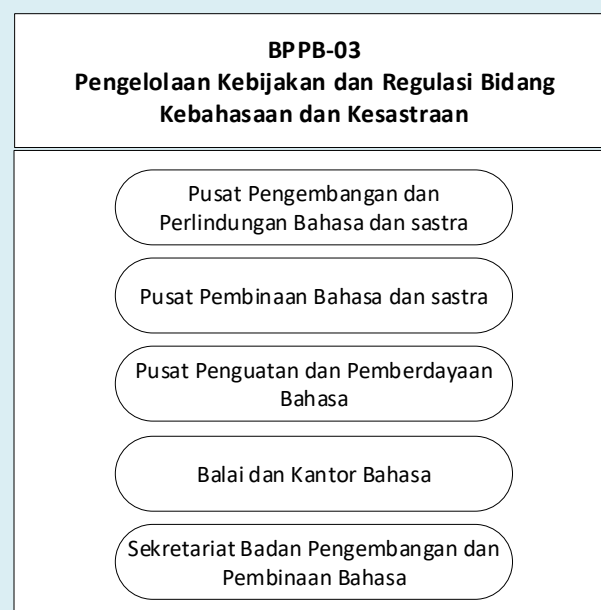

Proses Pendukung

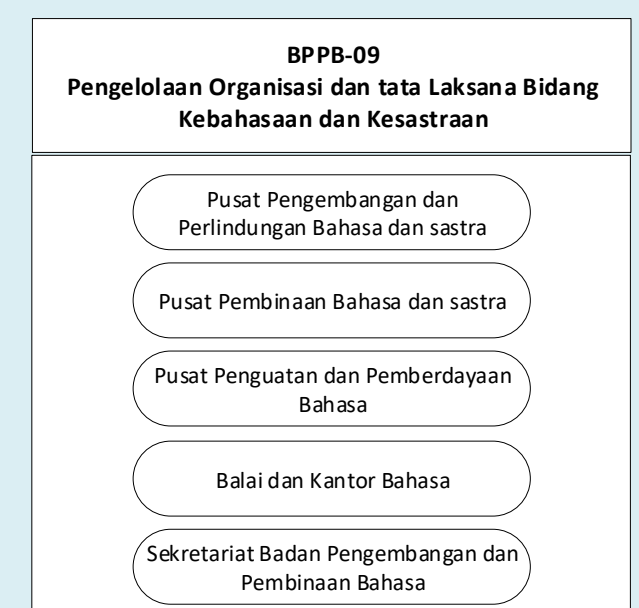
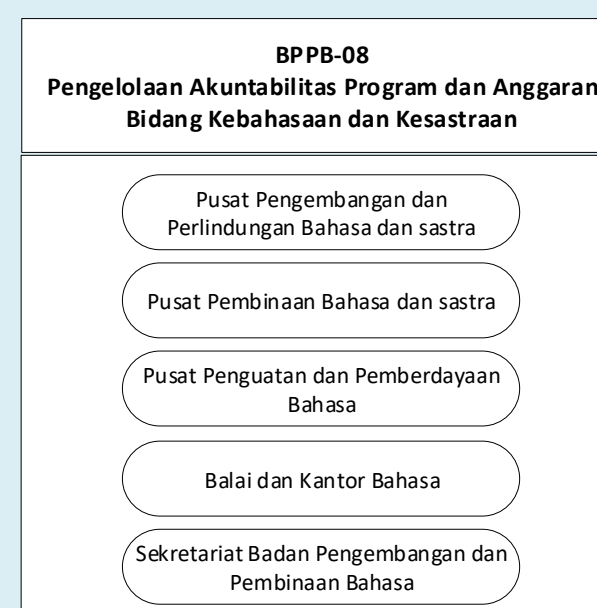
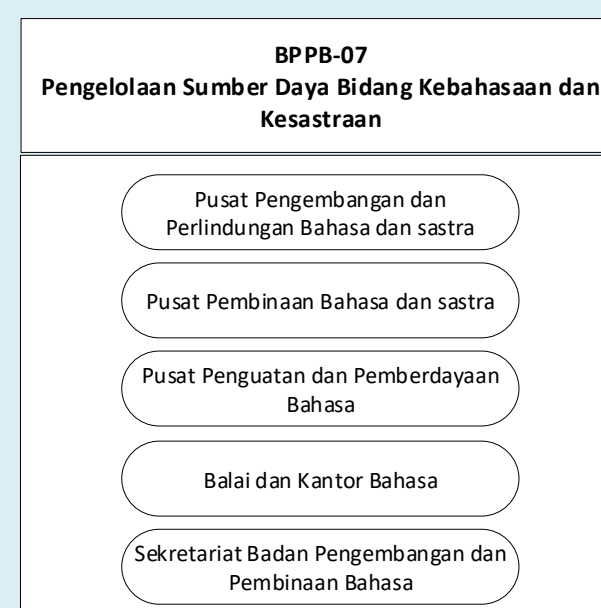
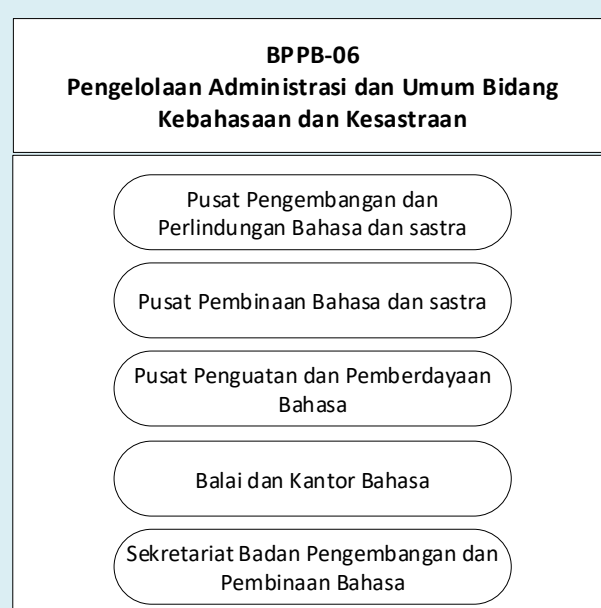

Proses Sumber Daya

BPPB-01

Pengelolaan Kebahasaan dan Kesastraan

BPPB-01.01
Pengelolaan Kebahasaan
dan Kesastraan

BPPB-01.02
Penjaminan Mutu
Kebahasaan dan
Kesastraan

Peta Proses Bisnis		Peta Subproses		Peta Lintas Fungsi (Cross Functional Map)	
Kode	Judul Proses	Kode	Judul Subproses	Kode CFM	Judul Peta Lintas Fungsi (CFM)
BPPB-01	Pengembangan Produk Kebahasaan dan Kesastraan	BPPB-01.01	Pengelolaan Kebahasaan dan Kesastraan	BPPB-01.01.CFM.01	Penyusunan Produk Leksikografi
				BPPB-01.01.CFM.02	Penyusunan Bahan Ajar
				BPPB-01.01.CFM.03	Penyusunan UKBI
				BPPB-01.01.CFM.04	Penyusunan Acuan Kebahasaan dan Kesastraan
				BPPB-01.01.CFM.05	Penyusunan Bahan Literasi
				BPPB-01.01.CFM.06	Penyusunan Produk Penerjememahan
				BPPB-01.01.CFM.07	Penyusunan Model Pelindungan Bahasa dan Sastra
				BPPB-01.01.CFM.08	Penyusunan Bahan Penyuluhan
				BPPB-01.01.CFM.10	Penyusunan Peta Sastra
		BPPB-01.02	Penjaminan Mutu Kebahasaan dan Kesastraan	BPPB-01.02.CFM.01	Penjaminan Mutu Produk Kebahasaan dan Kesastraan

BPPB-01.01.CFM.01 Penyusunan Produk Leksikografi

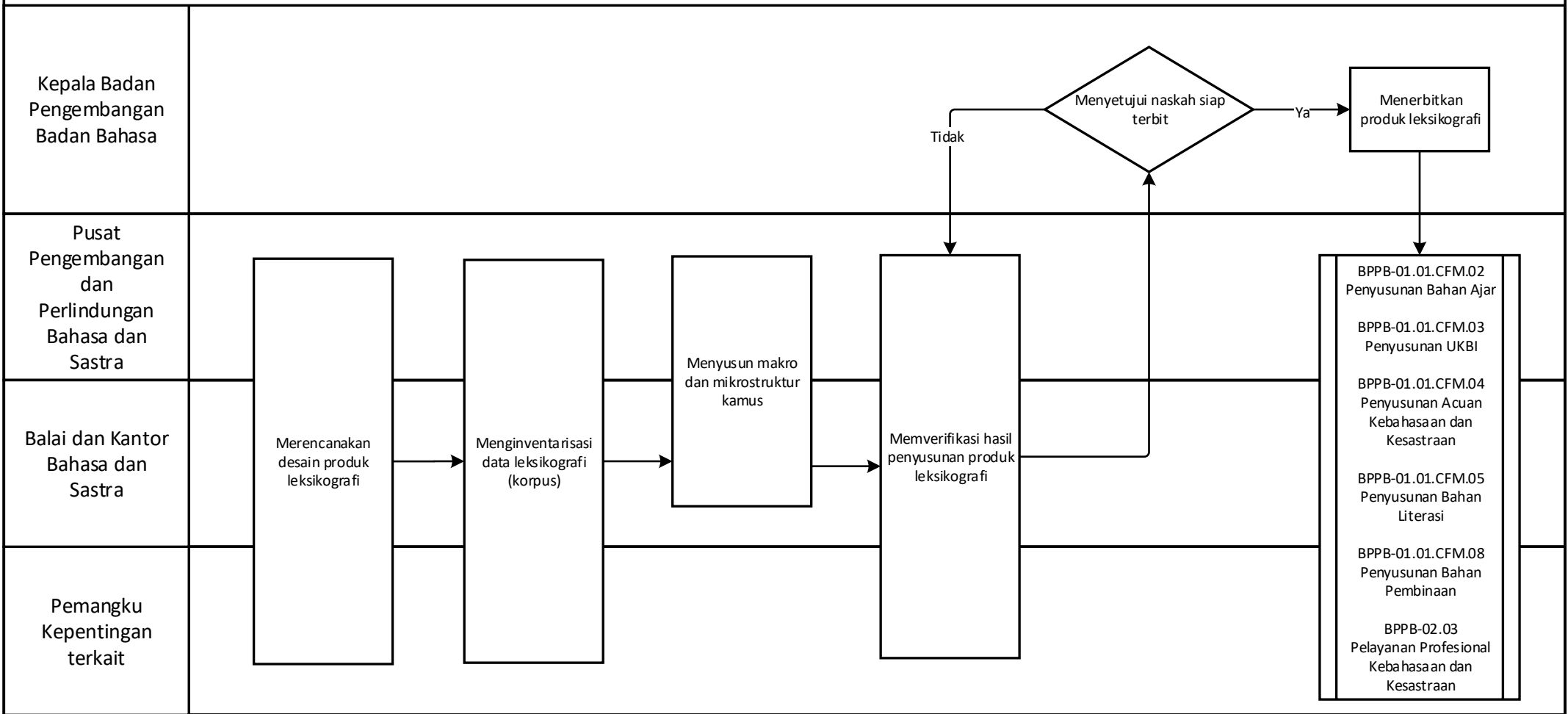

BPPB-01.01.CFM.02 Penyusunan Bahan Ajar

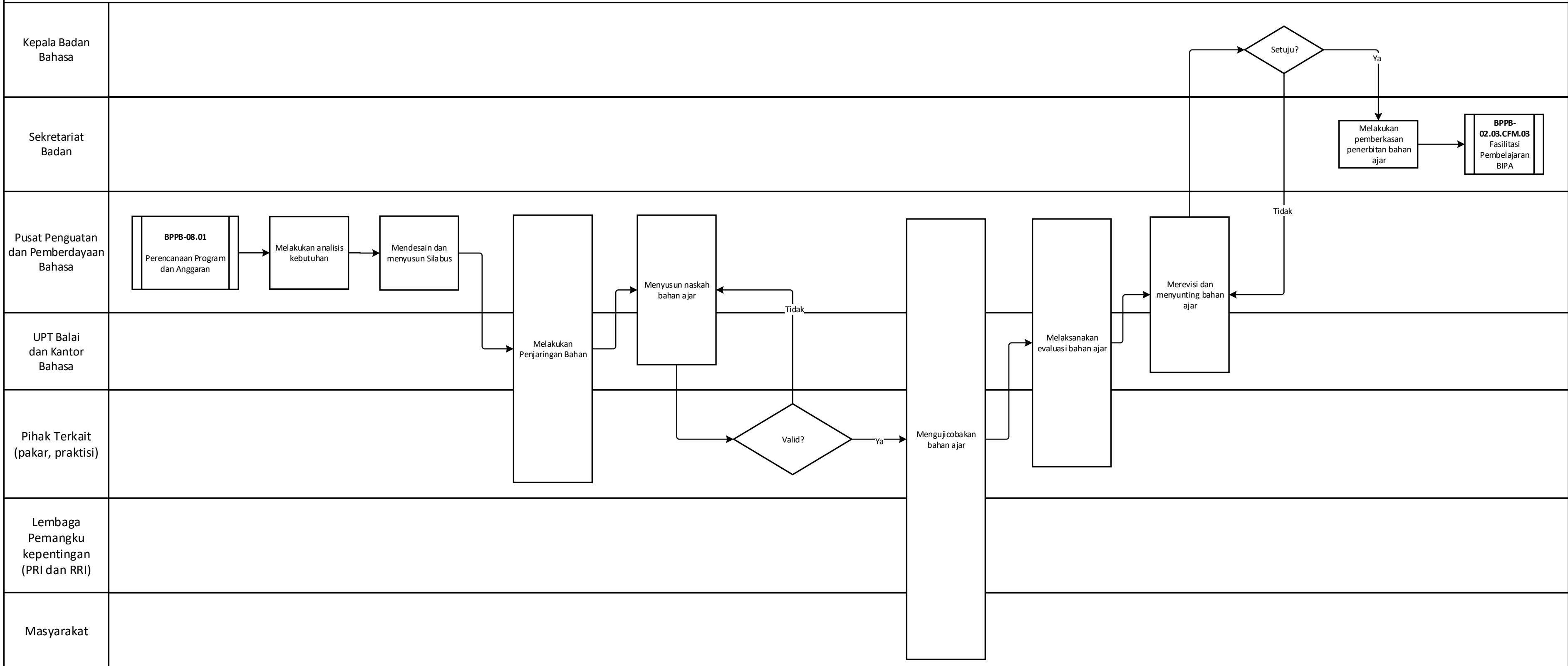

BPPB-01.01.CFM.03 Penyusunan UKBI (Penyusunan Instrumen UKBI)

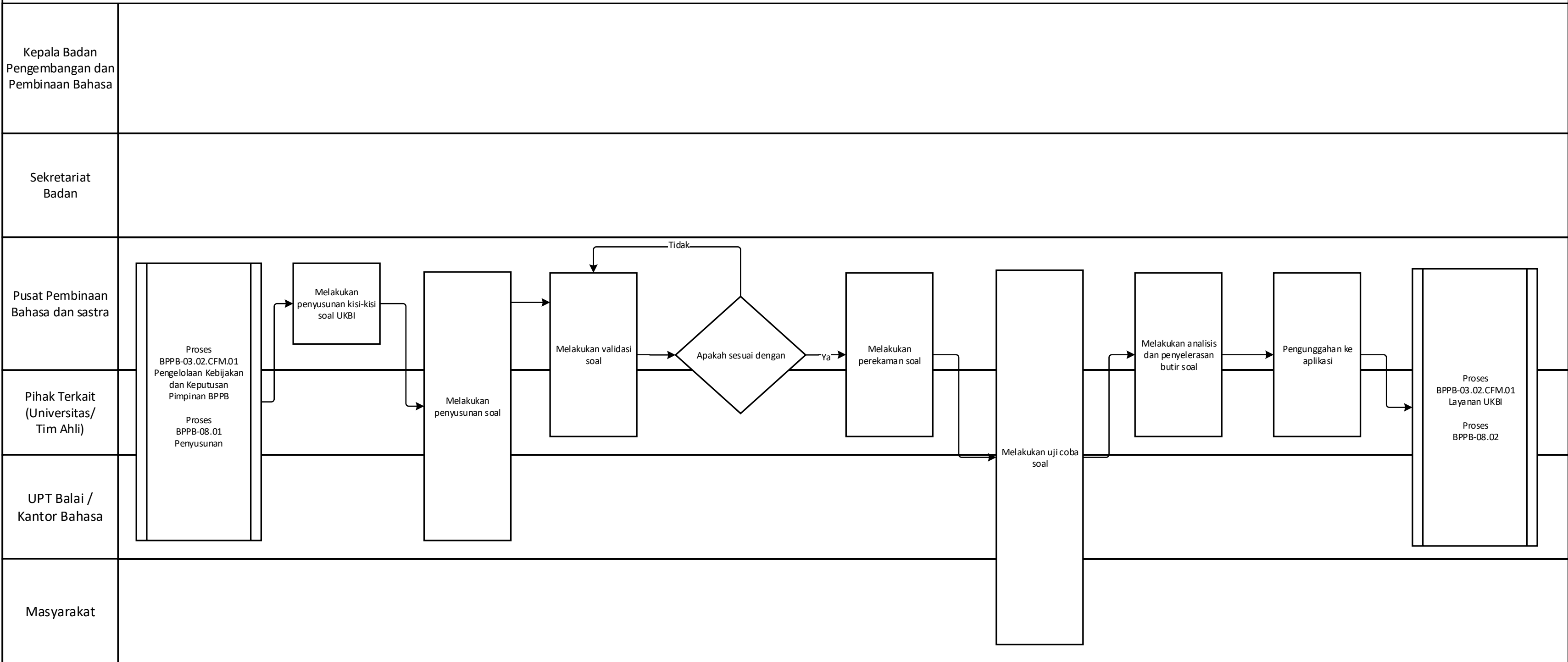

BPPB-01.01.CFM.04 Penyusunan Acuan Kebahasaan dan Kesastraan

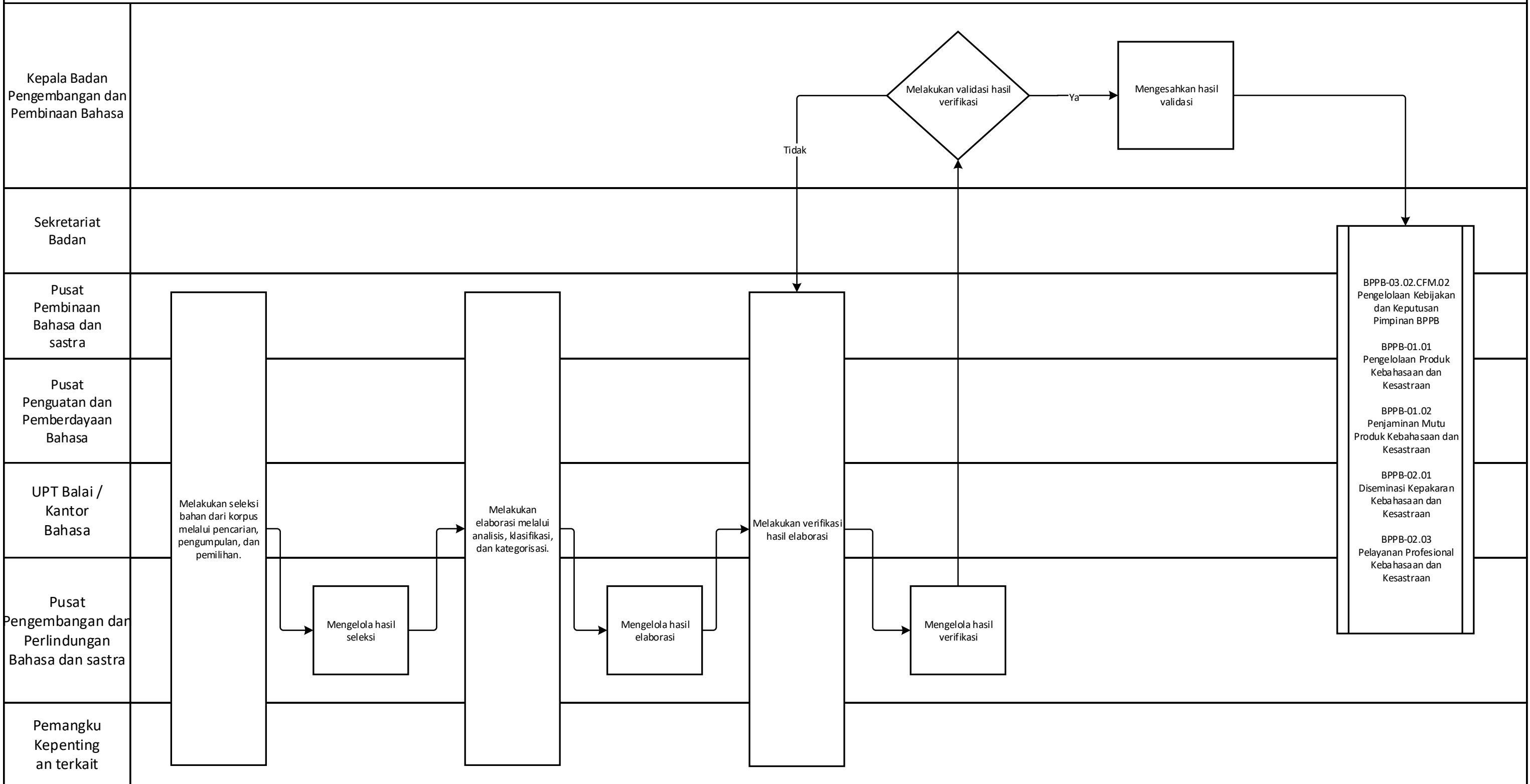

BPPB-01.01.CFM.05 Penyusunan Bahan Literasi

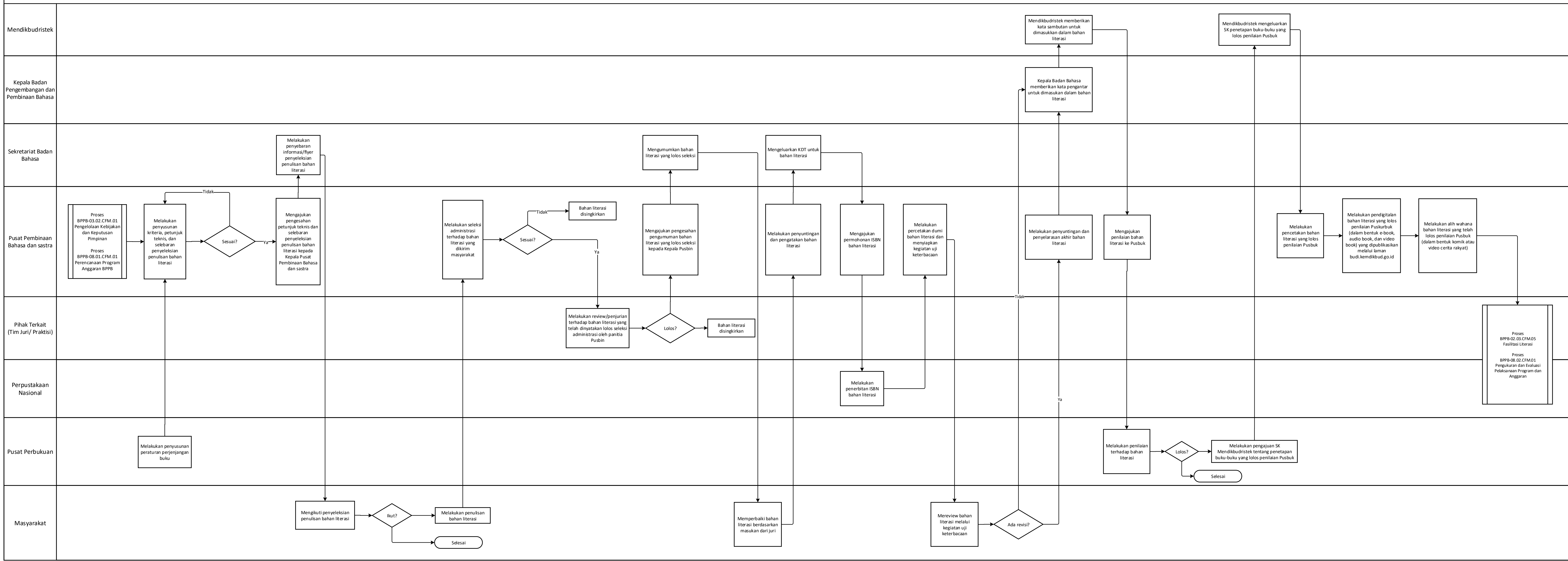

BPPB-01.01.CFM.06 Penyusunan Produk Penerjemahan

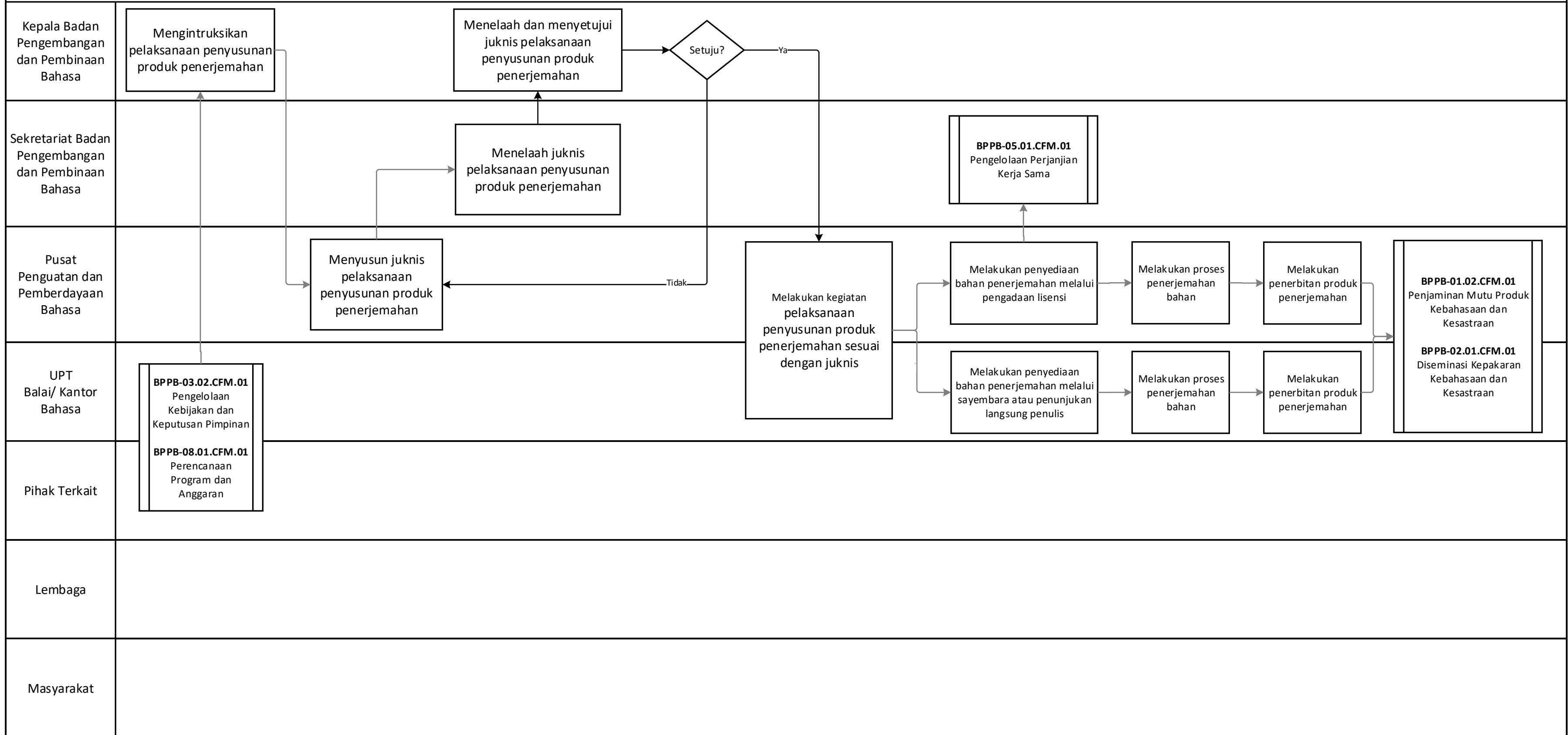

BPPB-01.01.CFM.07 Penyusunan Model Pelindungan Bahasa dan Sastra

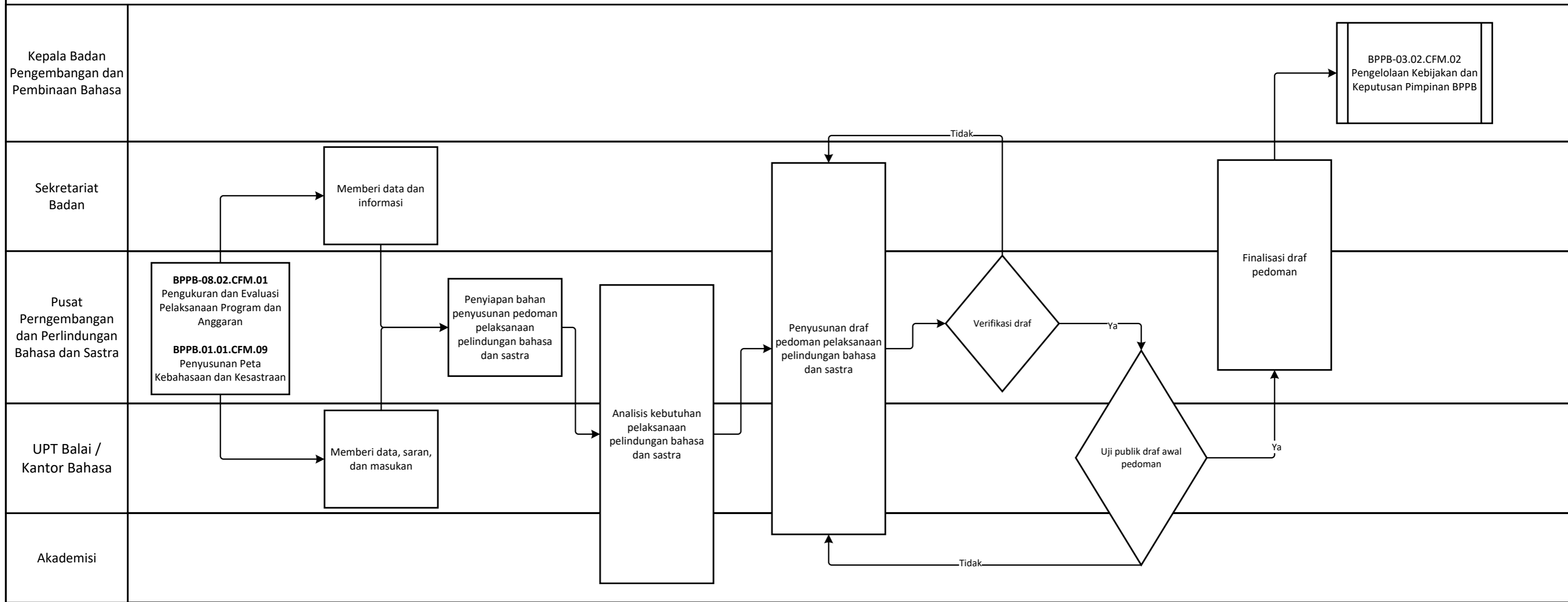

BPPB-01.01.CFM.08 Penyusunan Bahan Penyuluhan

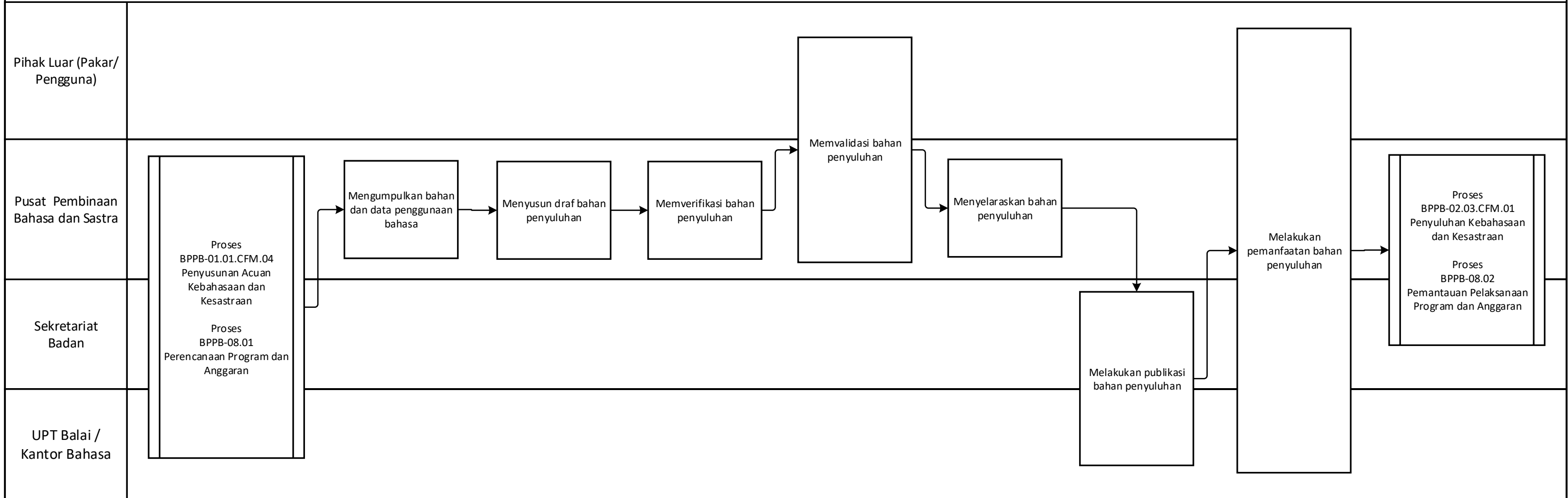

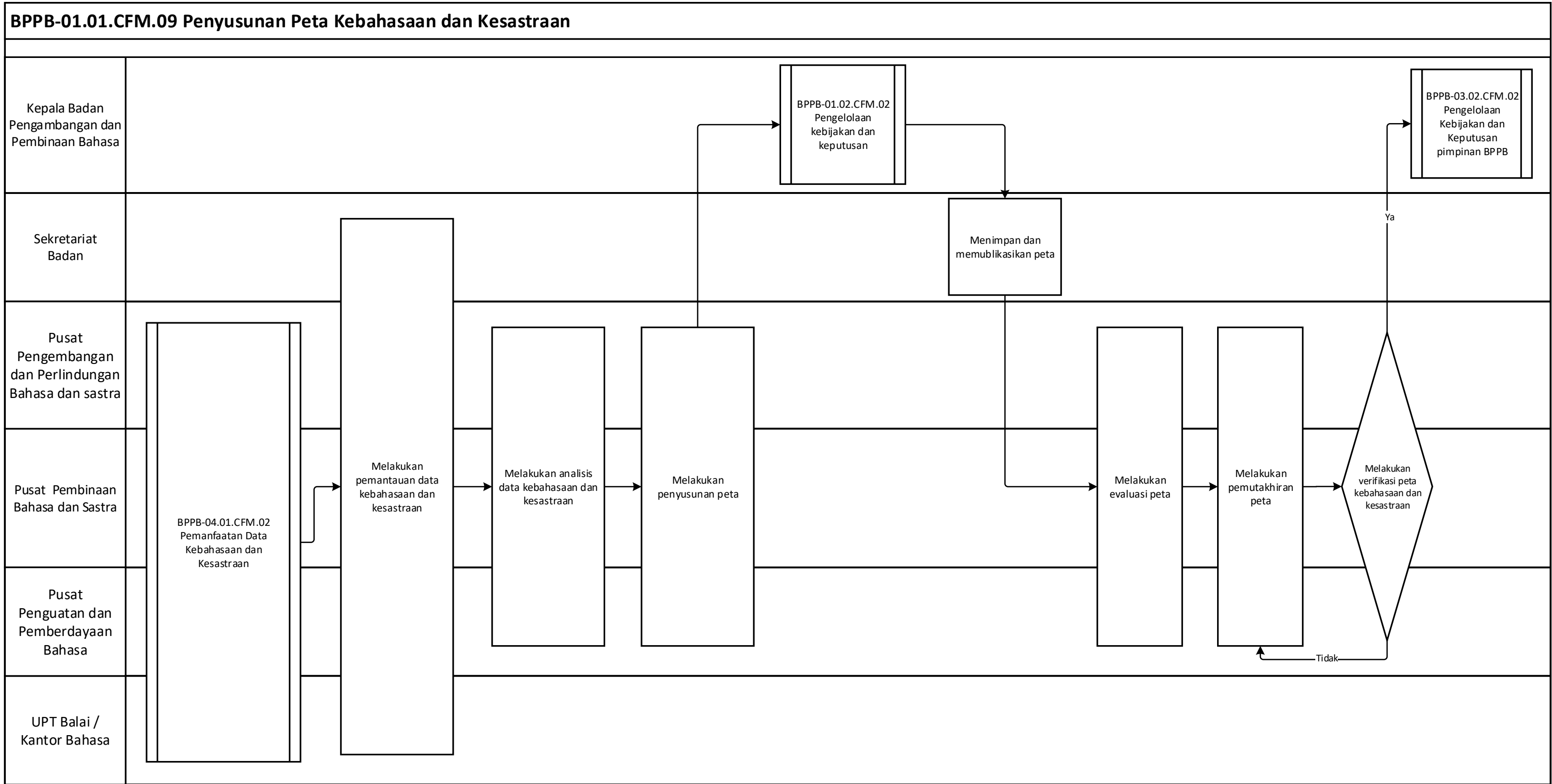

BPPB-01.02.CFM.01 Penjaminan Mutu Produk Kebahasaan dan Kesastraan

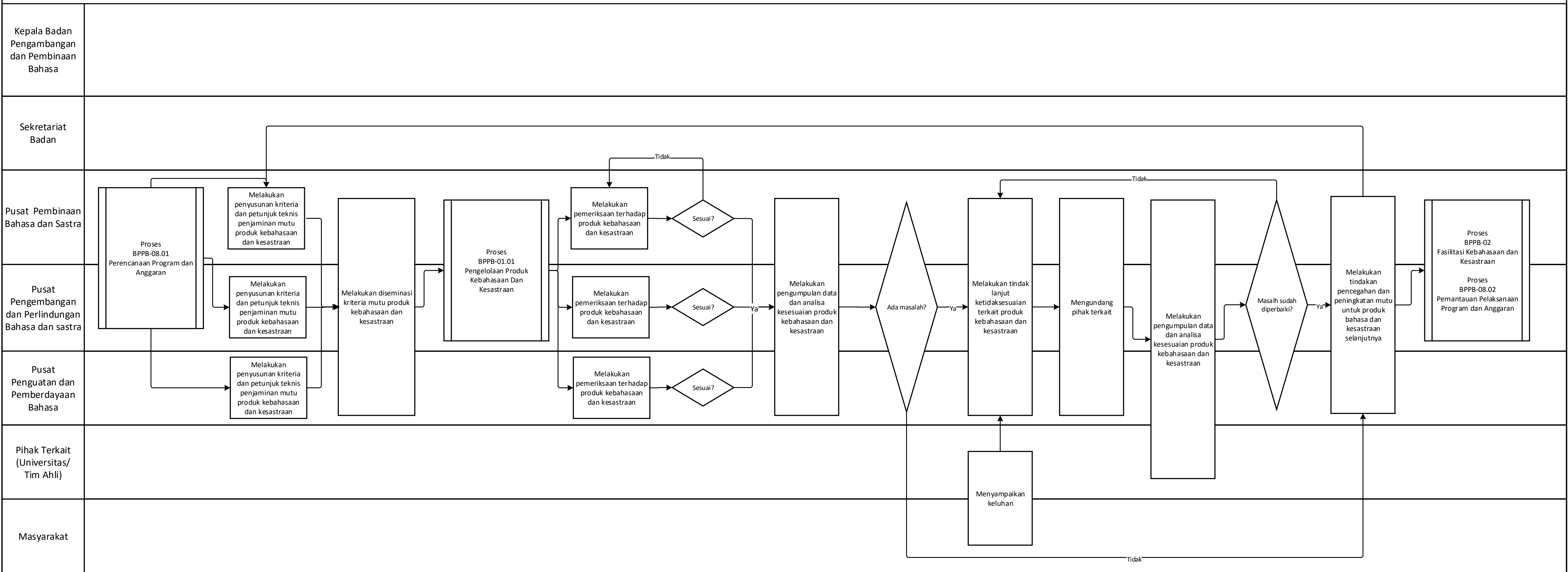

BPPB-02

Fasilitasi Kebahasaan dan Kesastraan

BPPB-02.01
Promosi Kebahasaan dan
Kesastraan

BPPB-02.02
Pelayanan Profesional
Kebahasaan dan
Kesastraan

BPPB-02.03
Pemberian Apresiasi
Kebahasaan dan
Kesastraan

Peta Proses Bisnis		Peta Subproses		Peta Lintas Fungsi (Cross Functional Map)	
Kode	Judul Proses	Kode	Judul Subproses	Kode CFM	Judul Peta Lintas Fungsi (CFM)
BPPB-02	Fasilitasi Kebahasaan dan Kesastraan	BPPB-02.01	Promosi Kebahasaan dan Kesastraan	BPPB-02.01.CFM.01	Promosi Kebahasaan dan Kesastraan
		BPPB-02.02	Pelayanan Profesional Kebahasaan dan Kesastraan	BPPB-02.02.CFM.01	Penyuluhan Kebahasaan dan Kesastraan
				BPPB-02.02.CFM.02	Layanan UKBI
				BPPB-02.02.CFM.03	Fasilitasi Pembelajaran BIPA
				BPPB-02.02.CFM.04	Layanan Ahli Bahasa
				BPPB-02.02.CFM.05	Fasilitasi Literasi
				BPPB-02.02.CFM.06	Fasilitasi dan Pelaksanaan Penerjemahan dan Penjurubahasaan
				BPPB-02.02.CFM.07	Fasilitasi Peningkatan Kompetensi Bahasa Asing
		BPPB-02.03	Pemberian Apresiasi Kebahasaan dan Kesastraan	BPPB-02.03.CFM.01	Pemberian Apresiasi Kebahasaan dan Kesastraan Kepada Perorangan
				BPPB-02.03.CFM.02	Pemberian Apresiasi Kebahasaan dan Kesastraan Kepada Komunitas
				BPPB-02.03.CFM.03	Pemberian Apresiasi Kebahasaan dan Kesastraan Kepada K/L/O/PD/S
				BPPB-02.03.CFM.04	Pemberian Apresiasi Kebahasaan dan Kesastraan Kepada Pegawai di lingkungan BPPB

BPPB-02.01.CFM.01 Promosi Kebahasaan dan Kesastraan

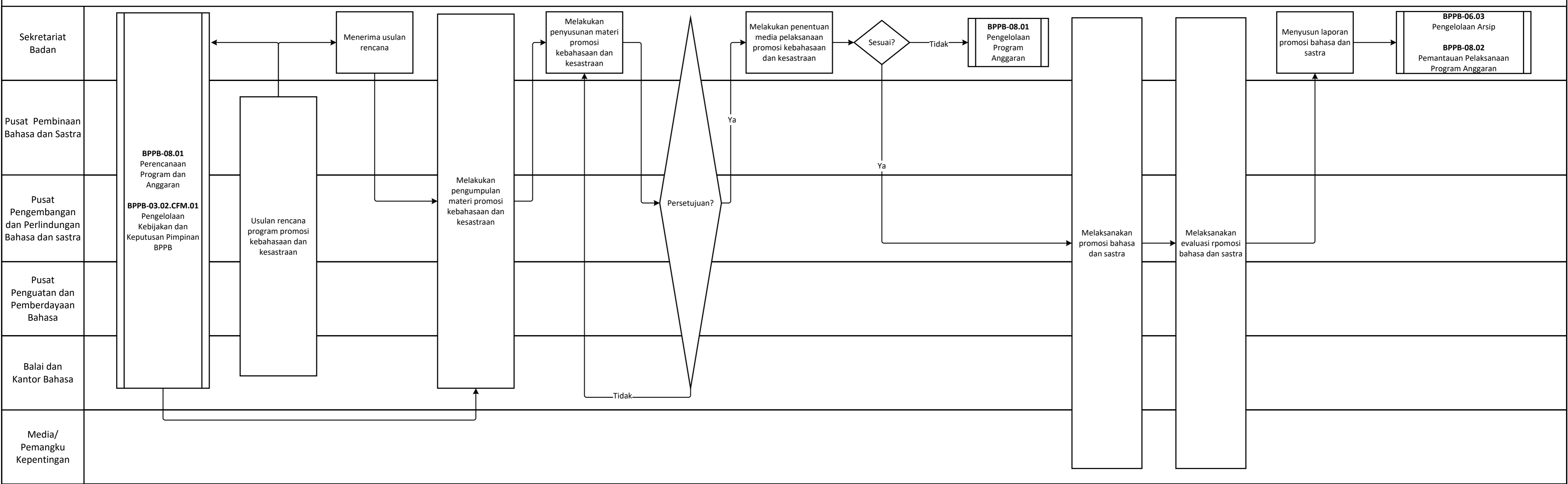

BPPB-02.02.CFM.01 Penyuluhan Kebahasaan dan Kesastraan

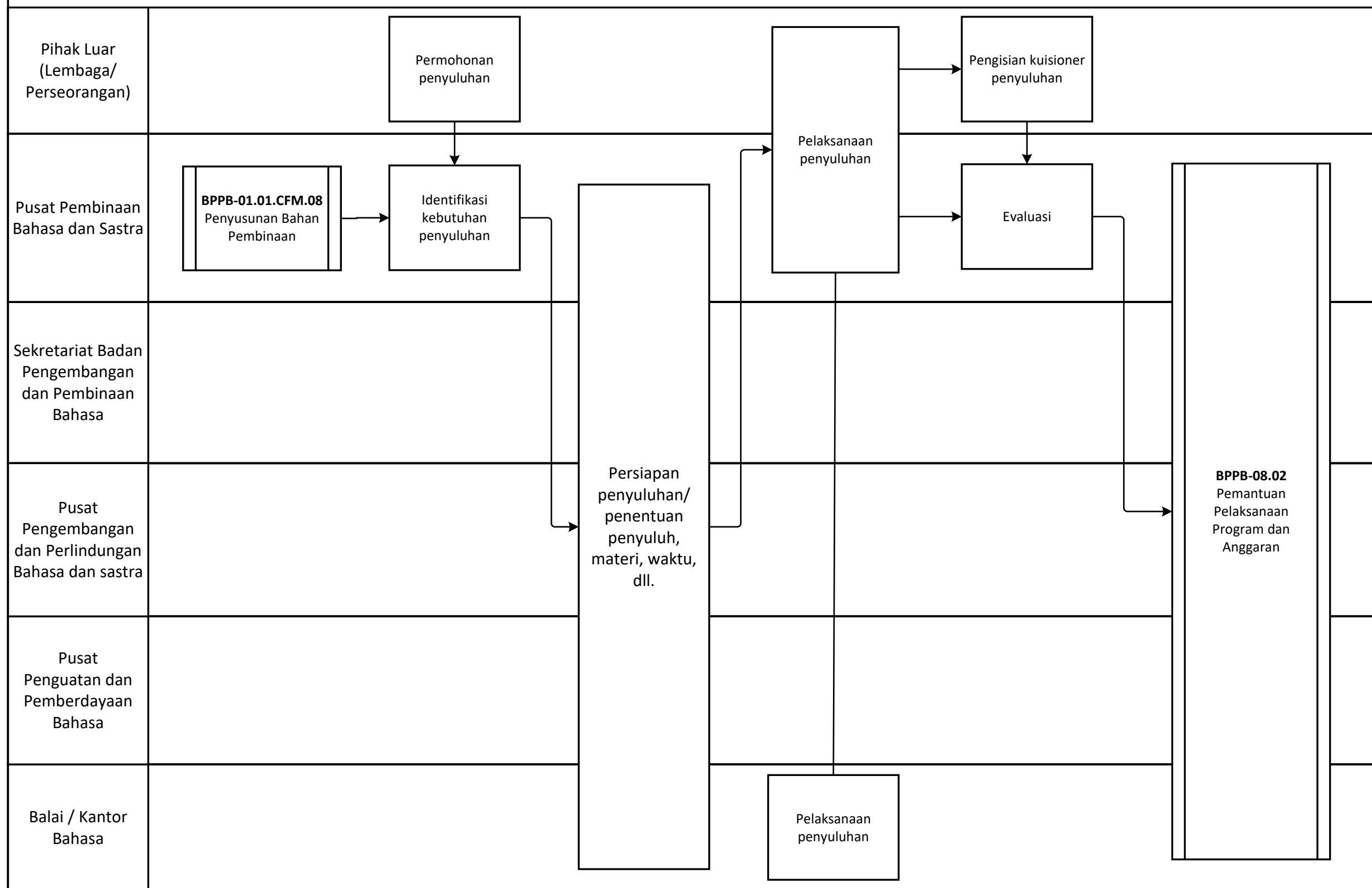

BPPB-02.02.CFM.02 Layanan UKBI

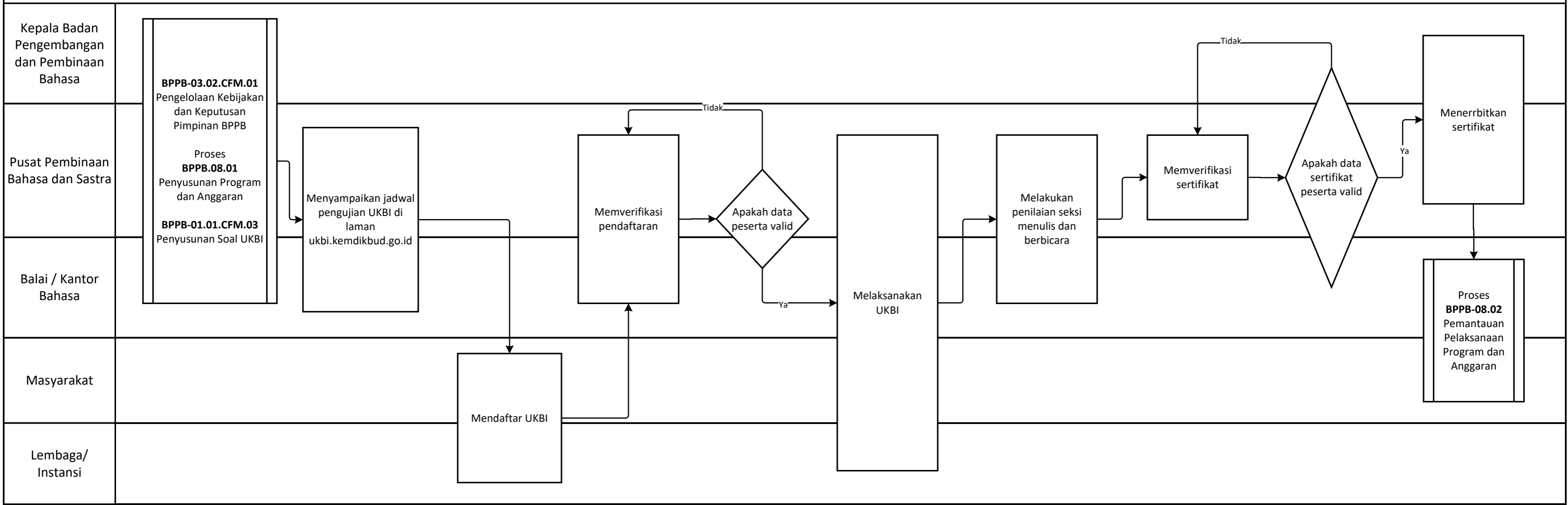

BPPB-02.02.CFM.03 Pembelajaran BIPA

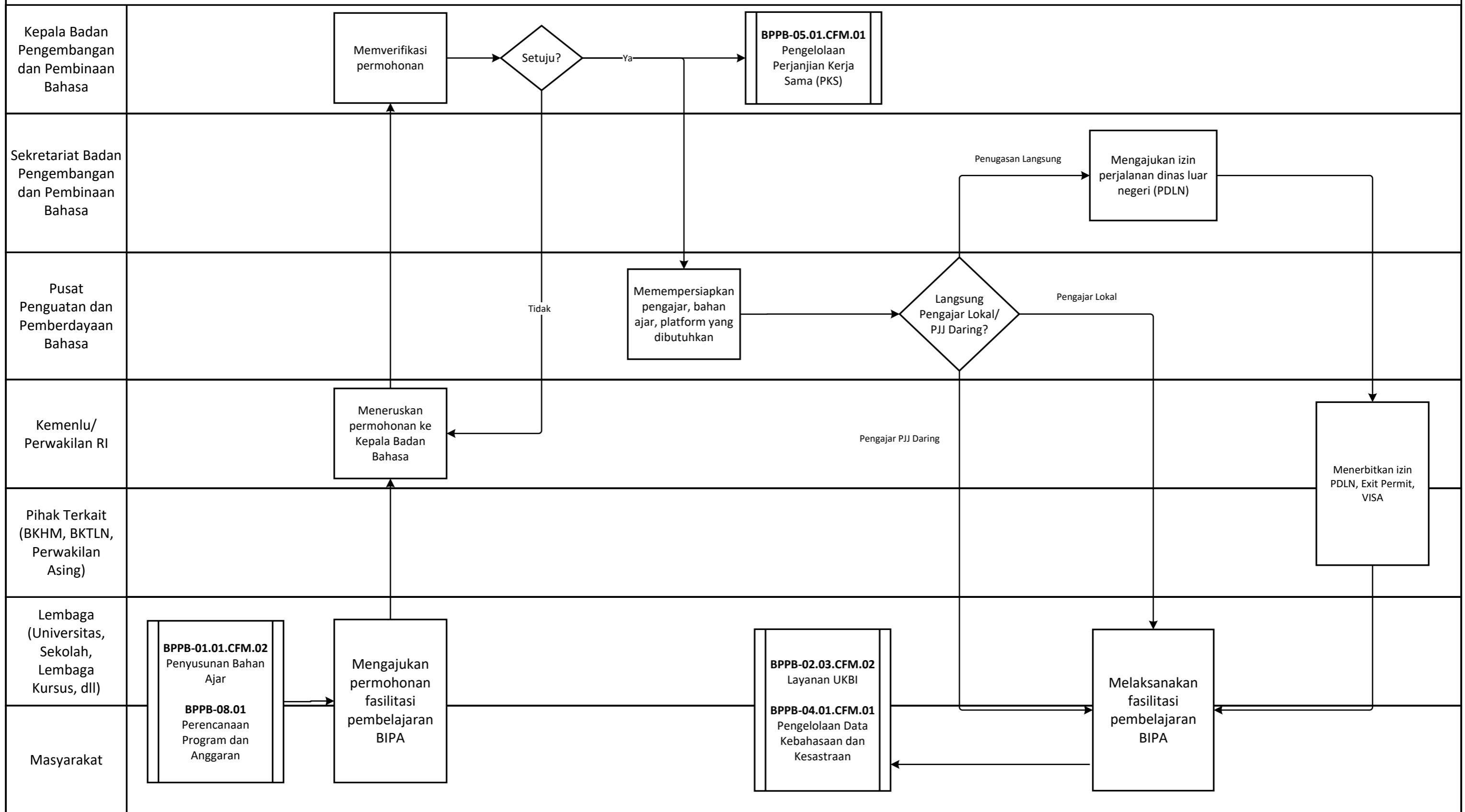

BPPB-02.02.CFM.04 Layanan Ahli Bahasa

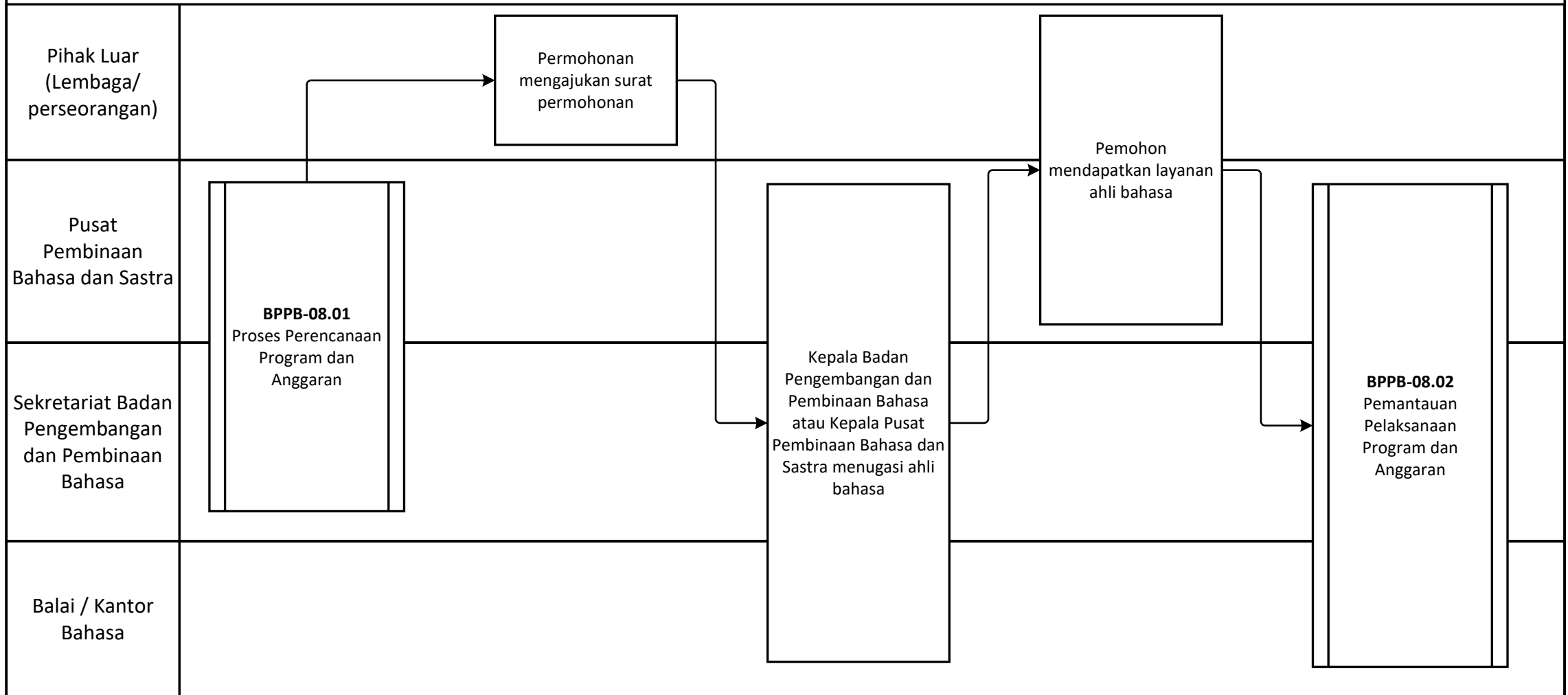

BPPB-02.02.CFM.05 Fasilitasi Literasi

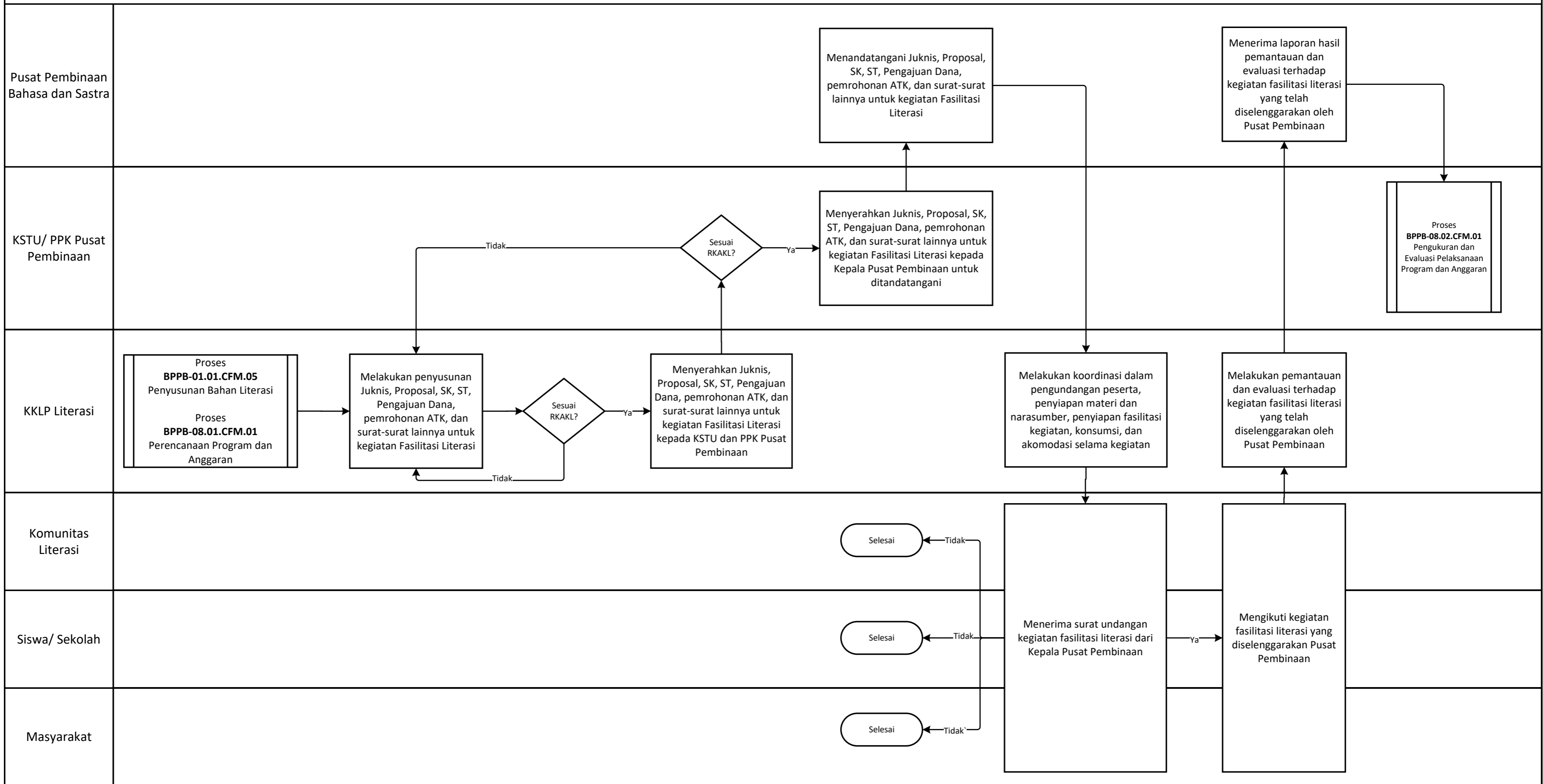

BPPB-02.02.CFM.06 Fasilitasi dan Pelaksanaan Penerjemah dan Penjurubahasaan

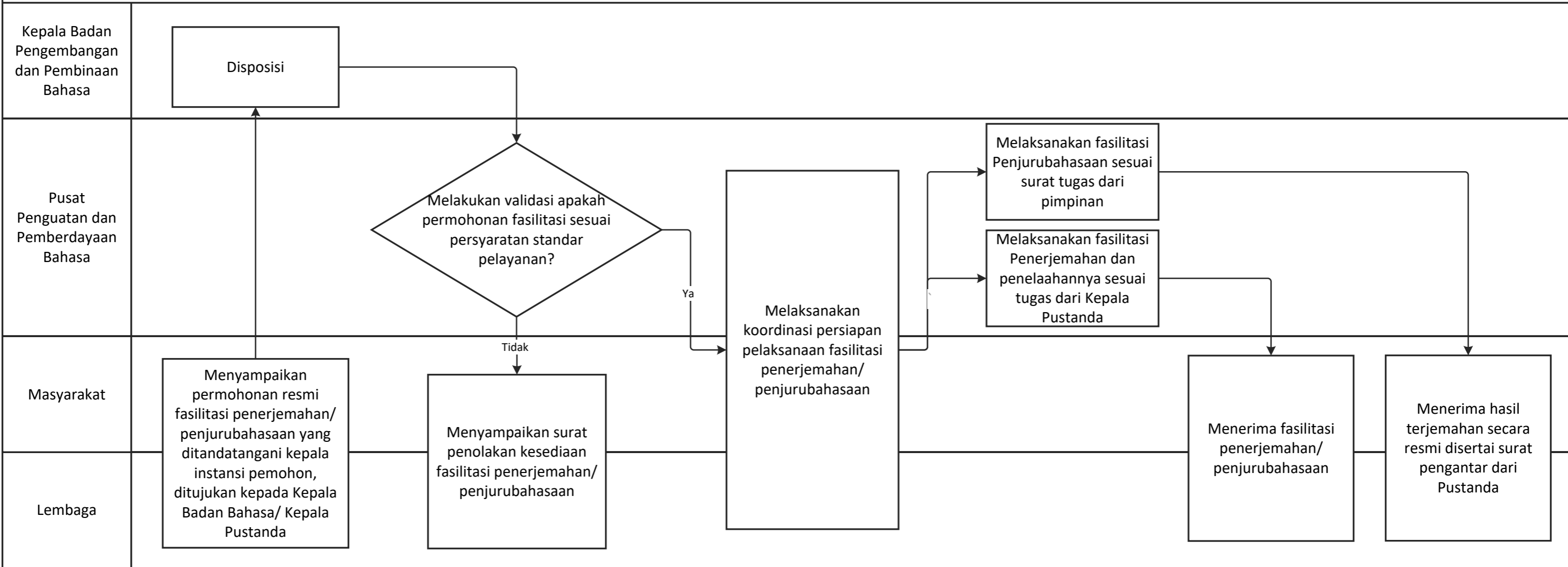

BPPB-02.02.CFM.07 Fasilitasi Peningkatan Kompetensi Bahasa Asing

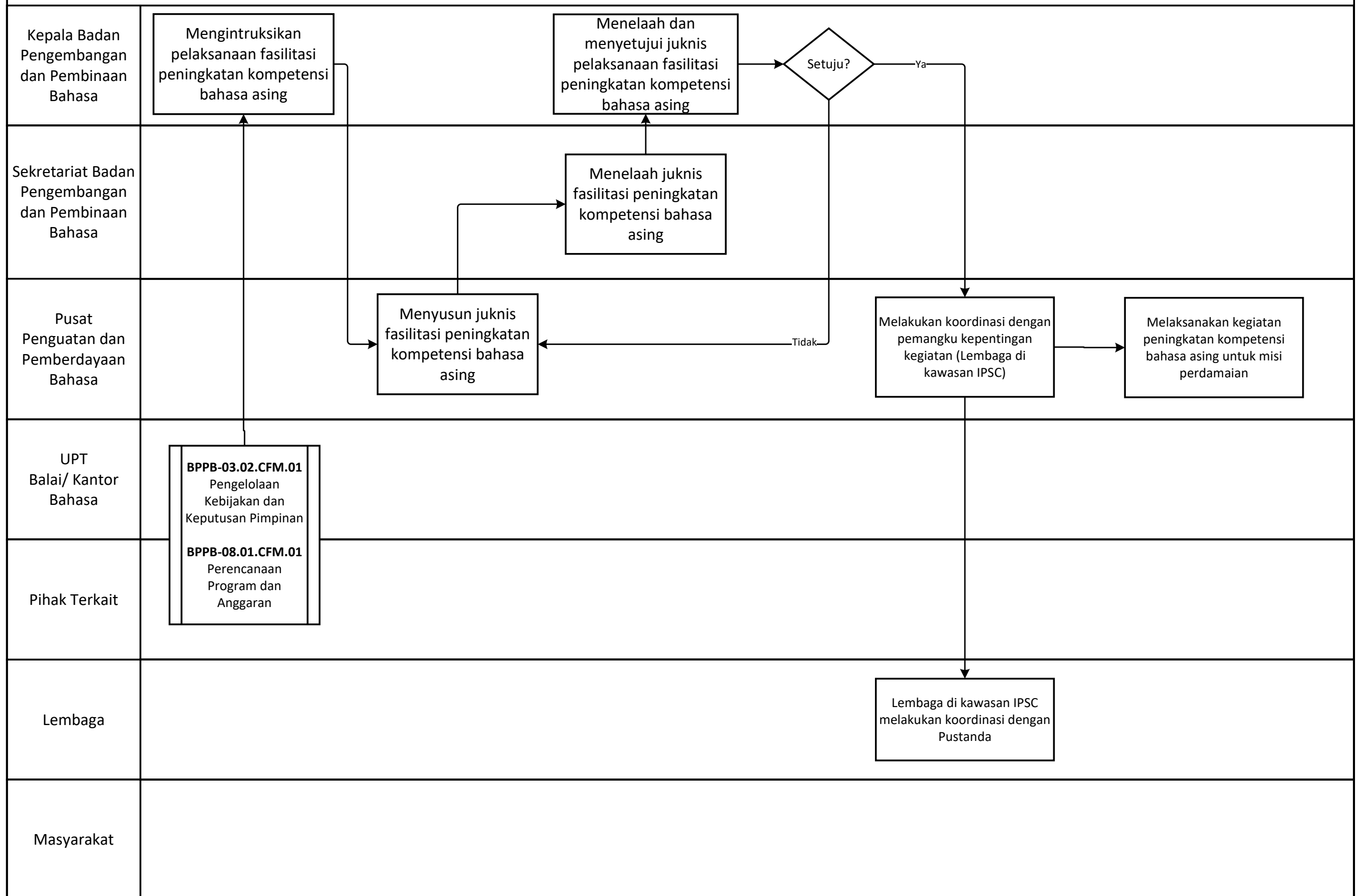

BPPB-02.03.CFM.01 Pemberian Apresiasi Kebahasaan dan Kesastraan kepada Perseorangan

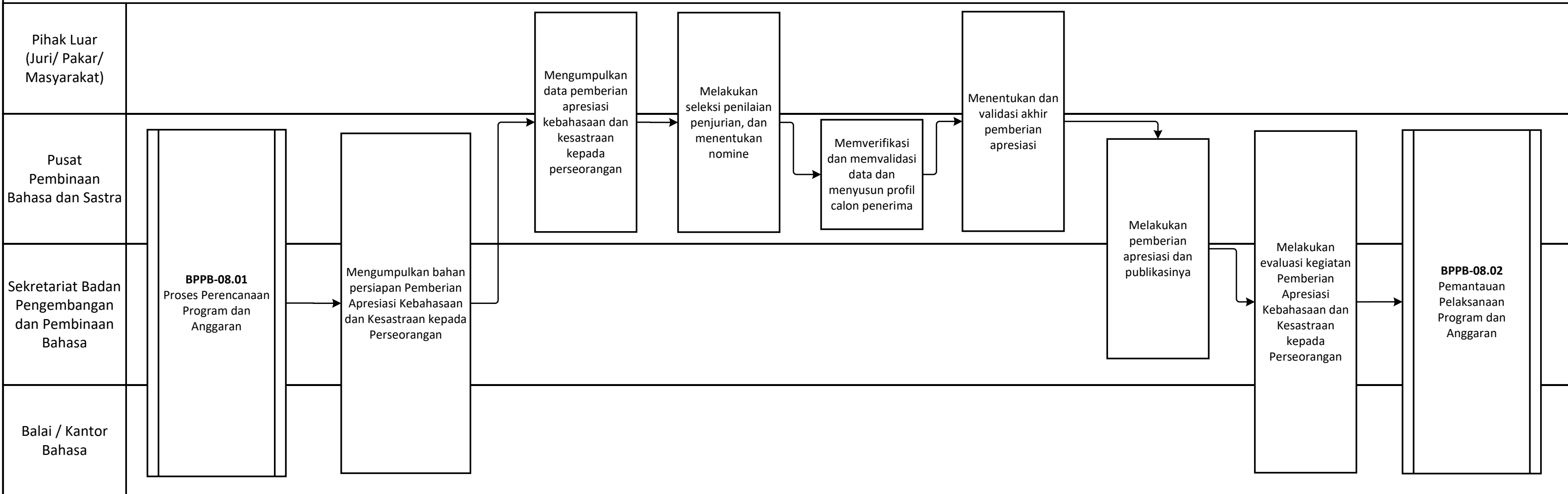

BPPB-02.03.CFM.02 Pemberian Apresiasi Kebahasaan dan Kesastraan kepada Komunitas

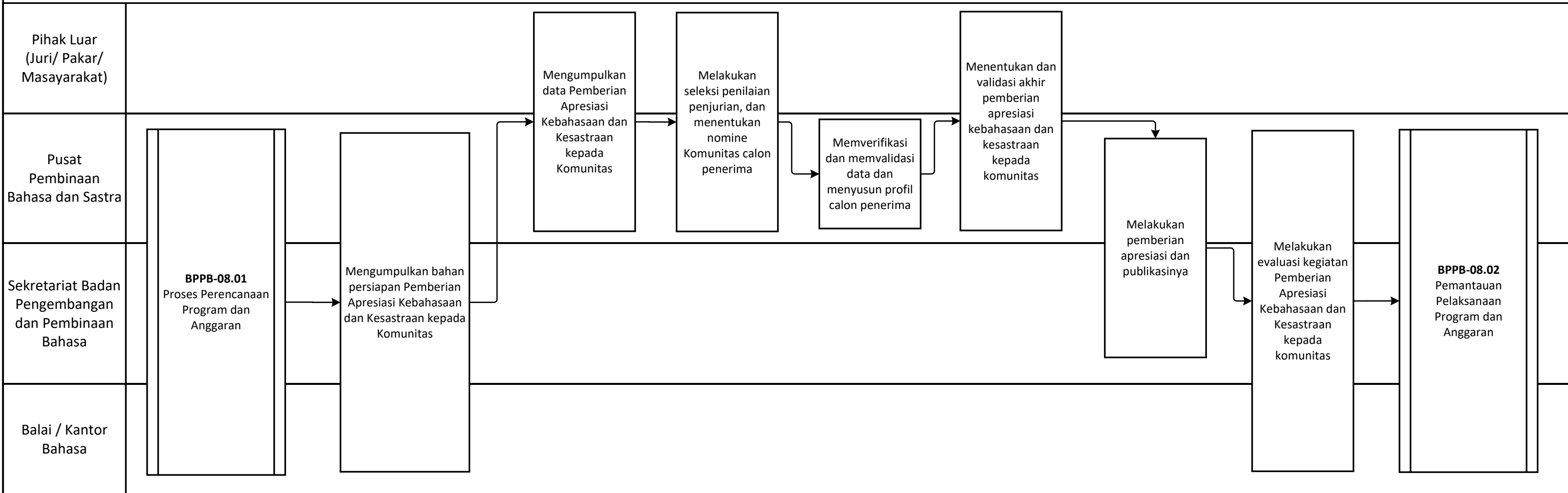

BPPB-02.03.CFM.03 Pemberian Apresiasi Kebahasaan dan Kesastraan kepada K/L/O/PD/S

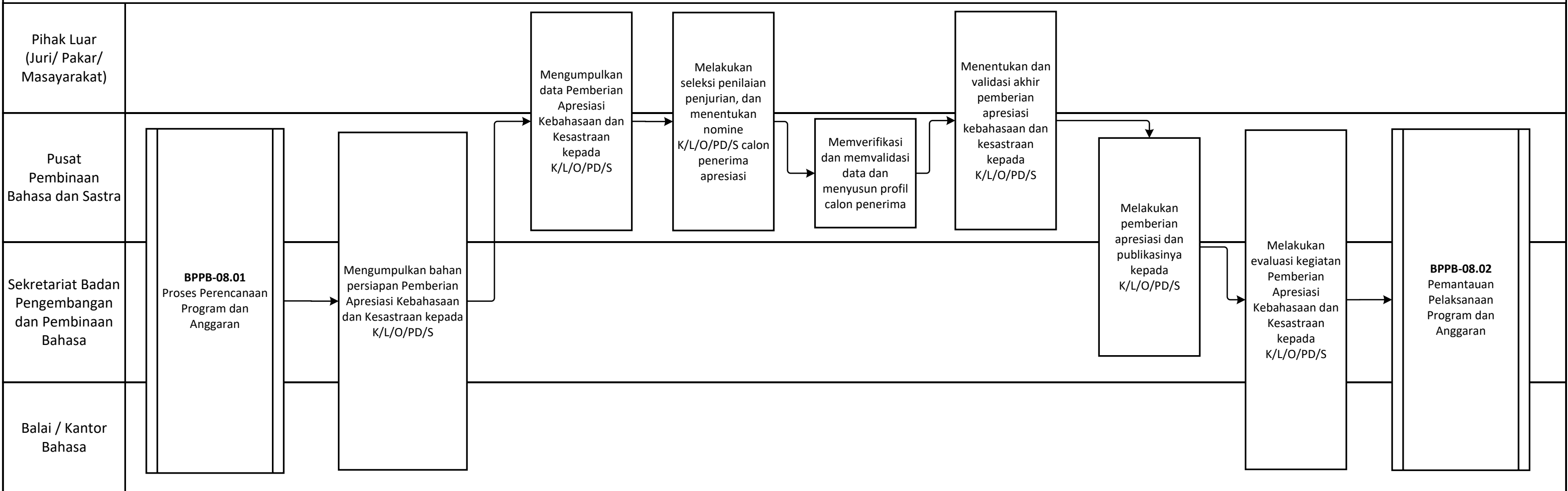

BPPB-02.03.CFM.04 Pemberian Apresiasi Kebahasaan dan Kesastraan kepada Pegawai di Lingkungan BPPB

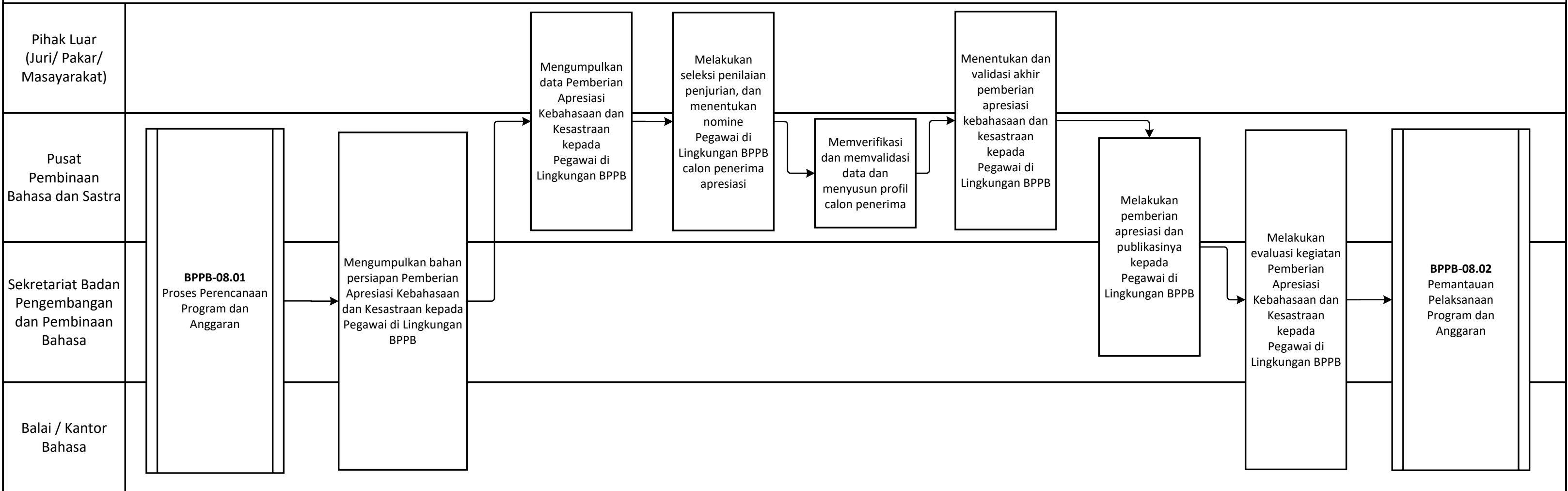

BPPB-03

Pengelolaan Kebijakan dan Regulasi Bidang Kebahasaan dan Kesastraan

BPPB-03.01

Perumusan Pembentukan
Peraturan Perundang-
undangan Bidang Kebahasaan
dan Kesastraan

BPPB-03.02

Pengelolaan Kebijakan dan
Keputusan Pimpinan BPPB

BPPB-03.03

Pengelolaan Monitoring dan
Kebijakan Bidang Kebahasaan
dan Kesastraan

Peta Proses Bisnis		Peta Subproses		Peta Lintas Fungsi (<i>Cross Functional Map</i>)	
Kode	Judul Proses	Kode	Judul Subproses	Kode CFM	Judul Peta Lintas Fungsi (CFM)
BPPB-03	Pengelolaan Kebijakan dan Regulasi Bidang Kebahasaan dan Kesastraan	BPPB-03.01	Perumusan Pembentukan Peraturan Perundang-Undangan Bidang Kebahasaan dan Kesastraan	BPPB-03.01.CFM.01	Perumusan Pembentukan Peraturan Perundang-Undangan Bidang Kebahasaan dan Kesastraan
		BPPB-03.02	Pengelolaan Kebijakan dan Keputusan Pimpinan BPPB	BPPB-03.02.CFM.01	Pengelolaan Kebijakan dan Keputusan Pimpinan BPPB
		BPPB-03.03	Pengelolaan Monitoring Kebijakan Bidang Kebahasaan dan Kesastraan	BPPB-03.03.CFM.01	Pengelolaan Monitoring Kebijakan Bidang Kebahasaan dan Kesastraan

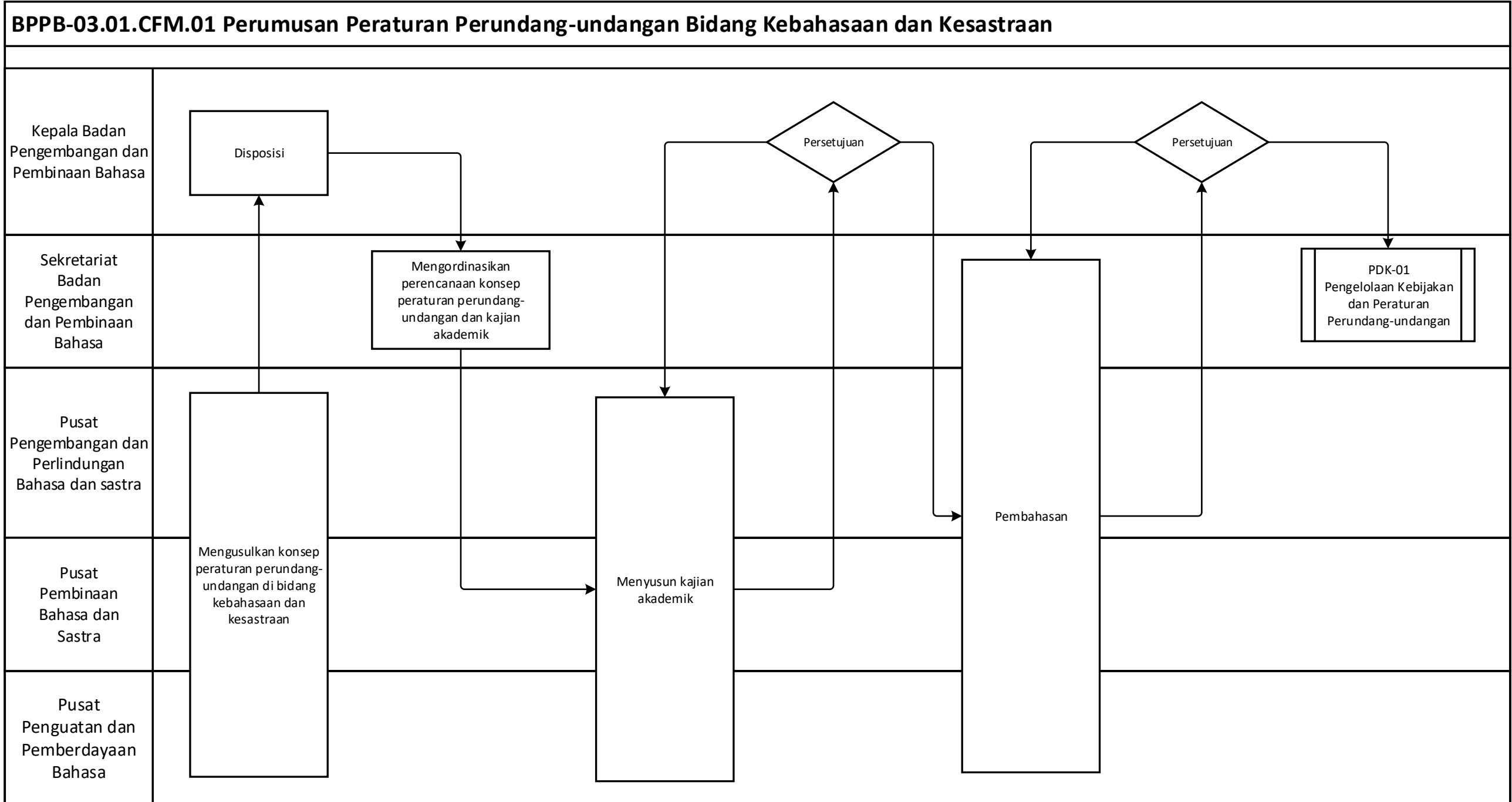

BPPB-03.02.CFM. 01 Pengelolaan Kebijakan dan Keputusan Pimpinan BPPB

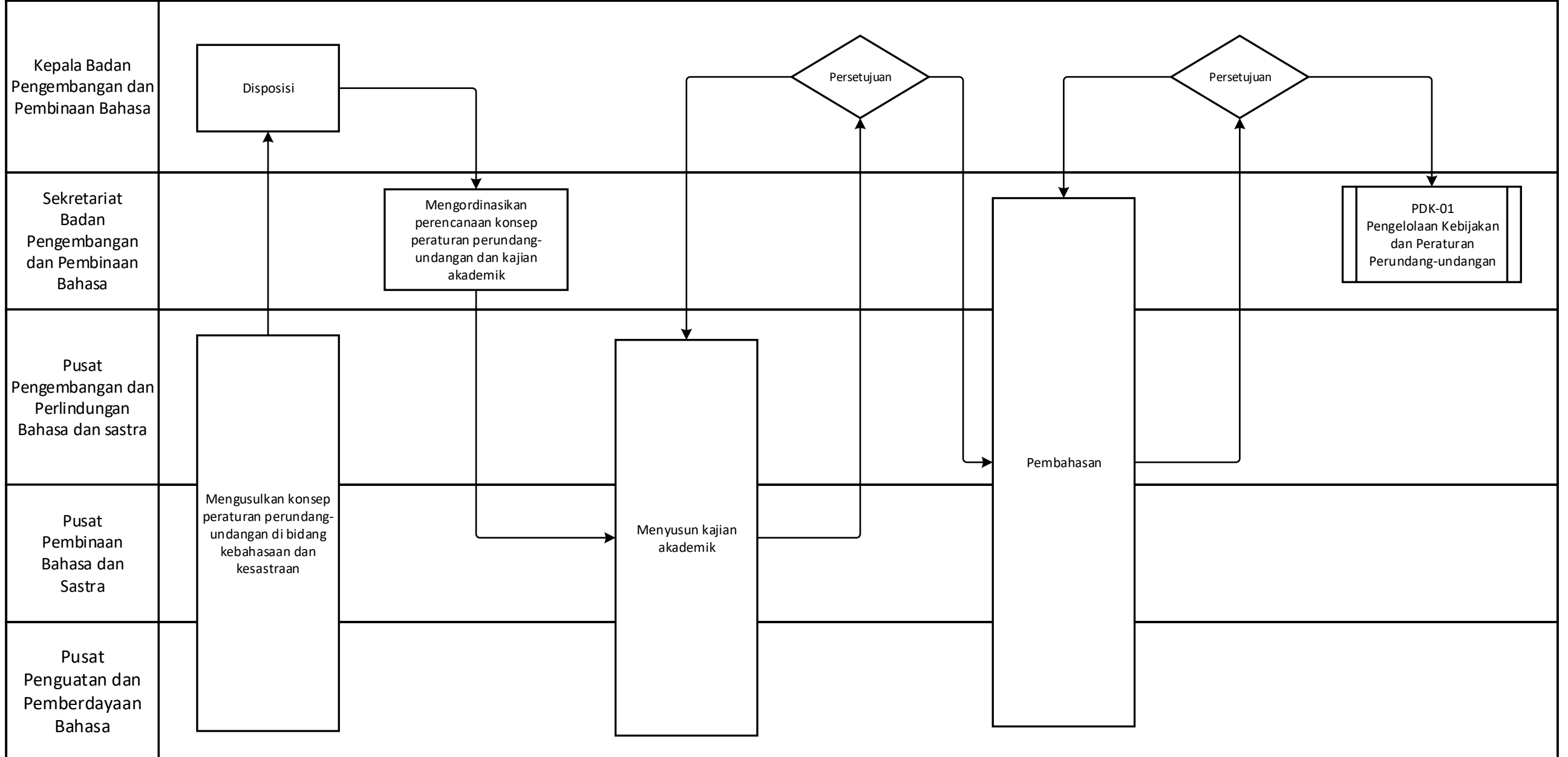

BPPB-04

Pengelolaan Data, Teknologi dan Sistem Informasi Bidang Kebahasaan dan Kesastraan

BPPB-04.01

**Pengelolaan dan
Pemanfaatan Data
Kebahasaan dan Kesastraan**

BPPB-04.02

**Pengembangan Sistem
Informasi Kebahasaan dan
Kesastraan**

BPPB-04.03

**Pemanfaatan Infrastruktur
Teknologi Informasi**

Peta Proses Bisnis		Peta Subproses		Peta Lintas Fungsi (<i>Cross Functional Map</i>)	
Kode	Judul Proses	Kode	Judul Subproses	Kode CFM	Judul Peta Lintas Fungsi (CFM)
BPPB-04	Pengelolaan Data, Teknologi, dan Sistem Informasi Bidang Kebahasaan dan Kesastraan	BPPB-04.01	Pengelolaan dan Pemanfaatan Data Kebahasaan dan Kesastraan	BPPB-04.01.CFM.01	Pengelolaan Data Kebahasaan dan Kesastraan
				BPPB-04.01.CFM.02	Pemanfaatan Data Kebahasaan dan Kesastraan
		BPPB-04.02	Pengembangan Sistem Informasi Kebahasaan dan Kesastraan	BPPB-04.02.CFM.01	Pengembangan Sistem Informasi Kebahasaan dan Kesastraan
		BPPB-04.03	Pemanfaatan Infrastruktur Teknologi Informasi	BPPB-04.03.CFM.01	Pemanfaatan Infrastruktur Teknologi Informasi

BPPB-04.01.CFM.01 Pengelolaan Data Kebahasaan dan Kesastraan

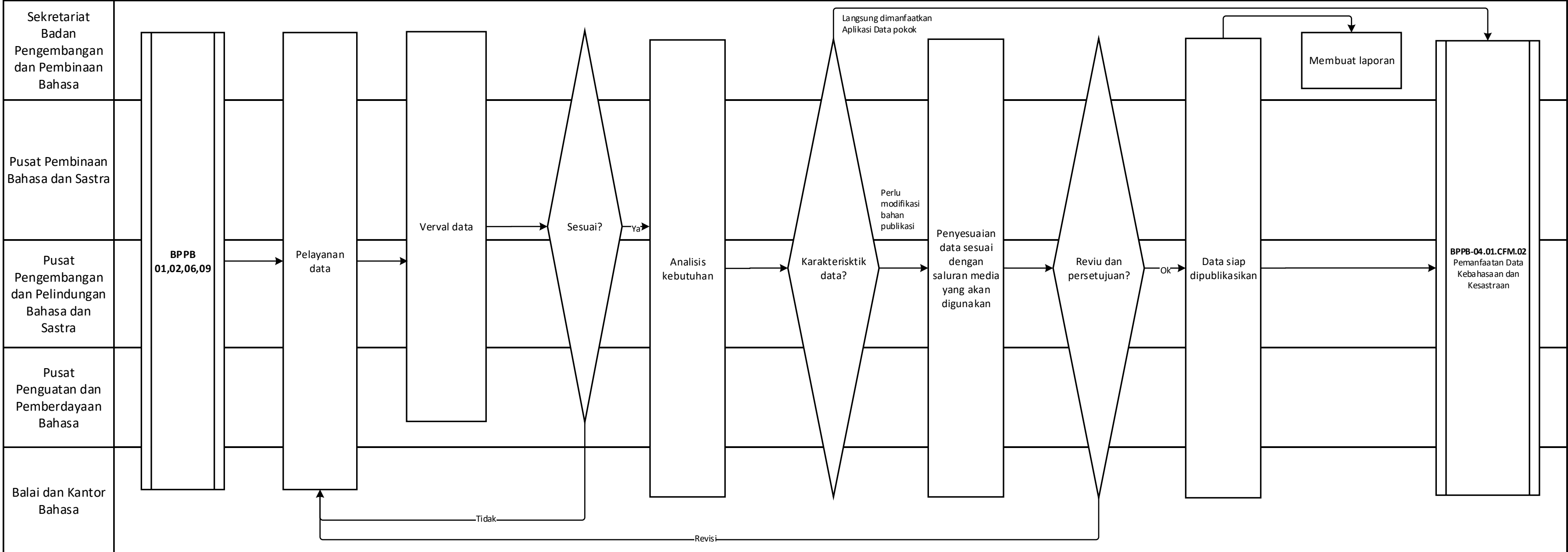

BPPB-04.01.CFM.02 Pemanfaatan Data Kebahasaan dan Kesastraan

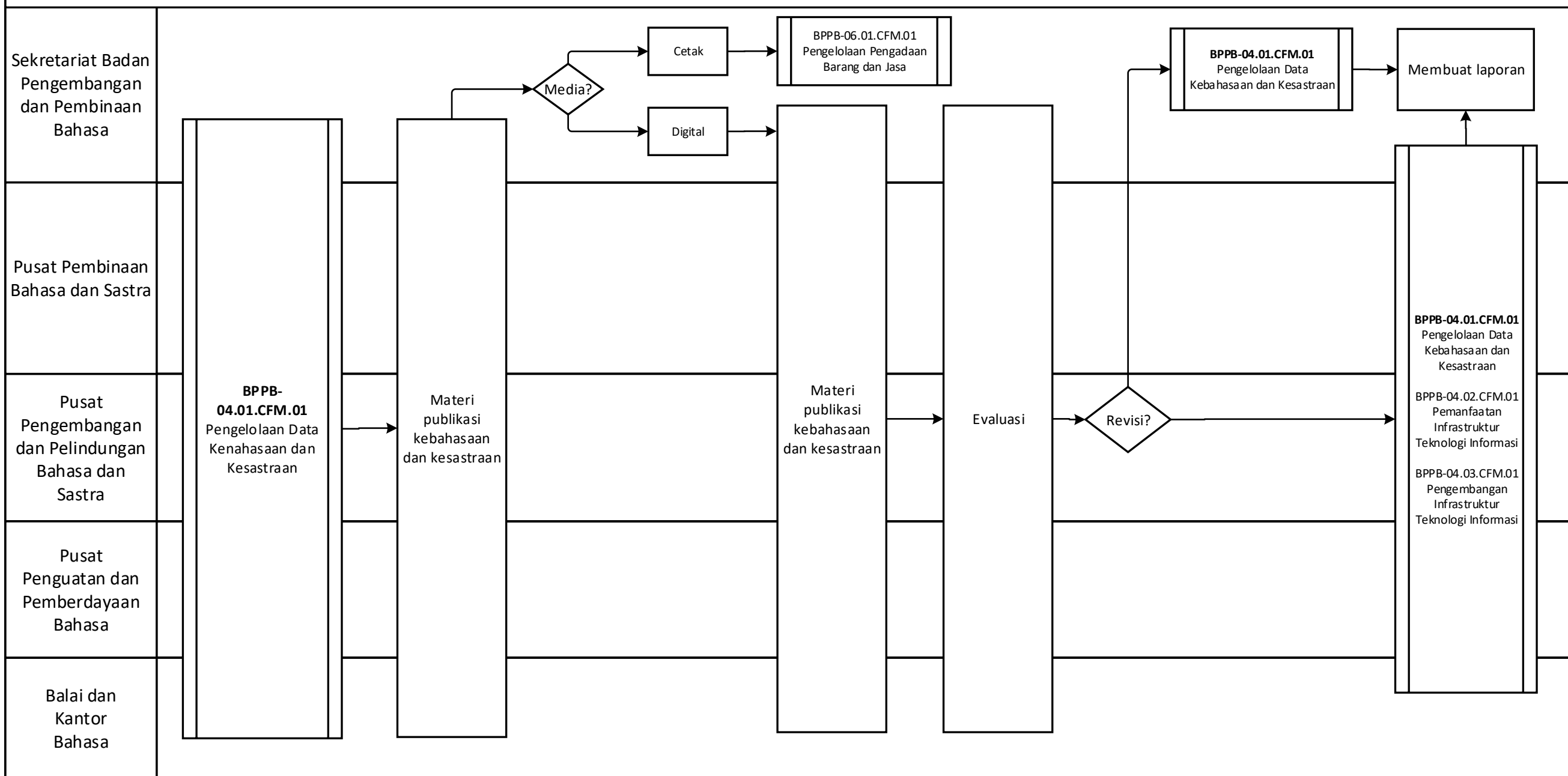

BPPB-04.02.CFM.01 Pengembangan Sistem Informasi Kebahasaan dan Kesastraan

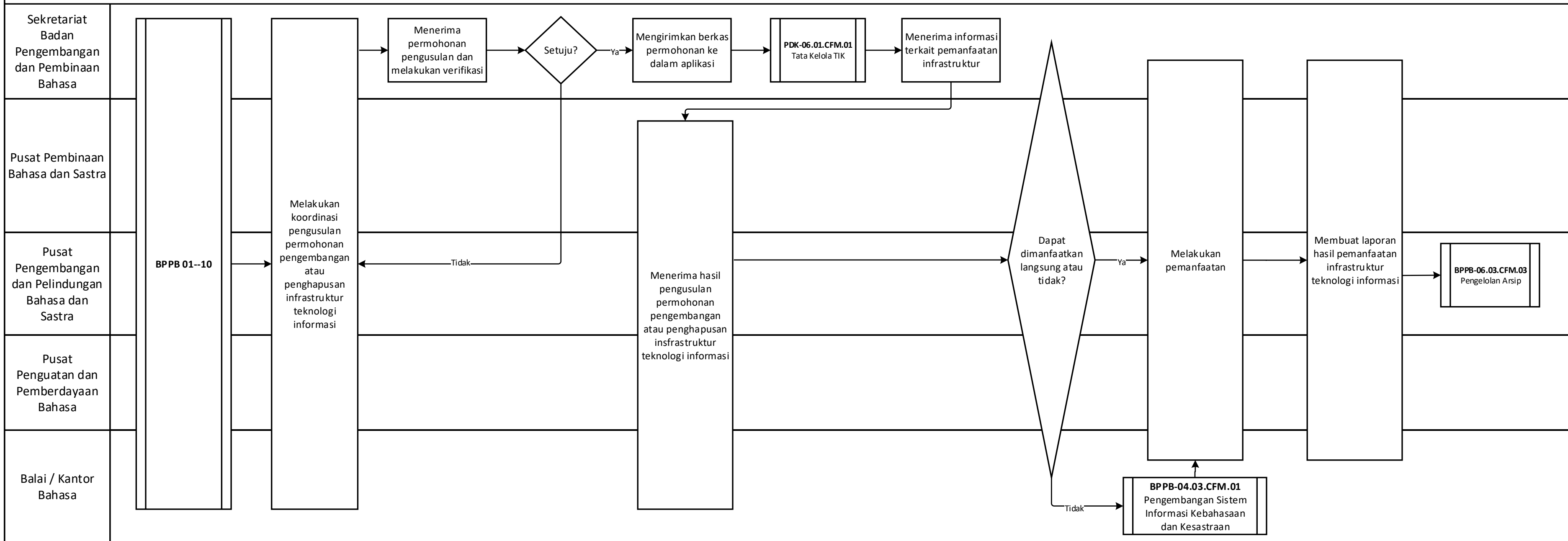

BPPB-04.03.CFM.01 Pemanfaatan Infrastruktur Teknologi Informasi

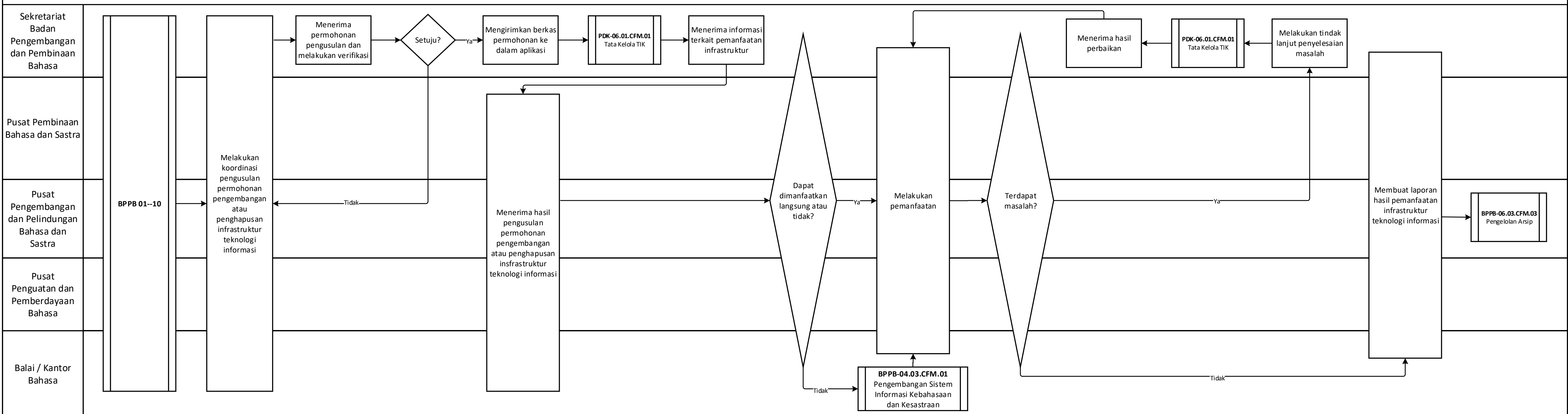

BPPB-05

Pengelolaan Kerja Sama Bidang Kebahasaan dan Kesastraan

BPPB-05.01
Pengelolaan Perjanjian
Kerja Sama (PKS)

BPPB-05.02
Pengusulan Nota
Kesepahaman (MoU)

Peta Proses Bisnis		Peta Subproses		Peta Lintas Fungsi (<i>Cross Functional Map</i>)	
Kode	Judul Proses	Kode	Judul Subproses	Kode CFM	Judul Peta Lintas Fungsi (CFM)
BPPB-05	Pengelolaan Kerjasama Bidang Kebahasaan Dan Kesastraan	BPPB-05.01	Pengelolaan Perjanjian Kerja Sama (PKS)	BPPB-05.01.CFM.01	Pengelolaan Perjanjian Kerja Sama (PKS)
		BPPB-05.02	Pengusulan Nota Kesepahaman (MoU)	BPPB-05.02.CFM.01	Pengusulan Nota Kesepahaman (MoU)

BPPB-05.02.CFM.01 Pengusulan Nota Kesepahaman (MoU)

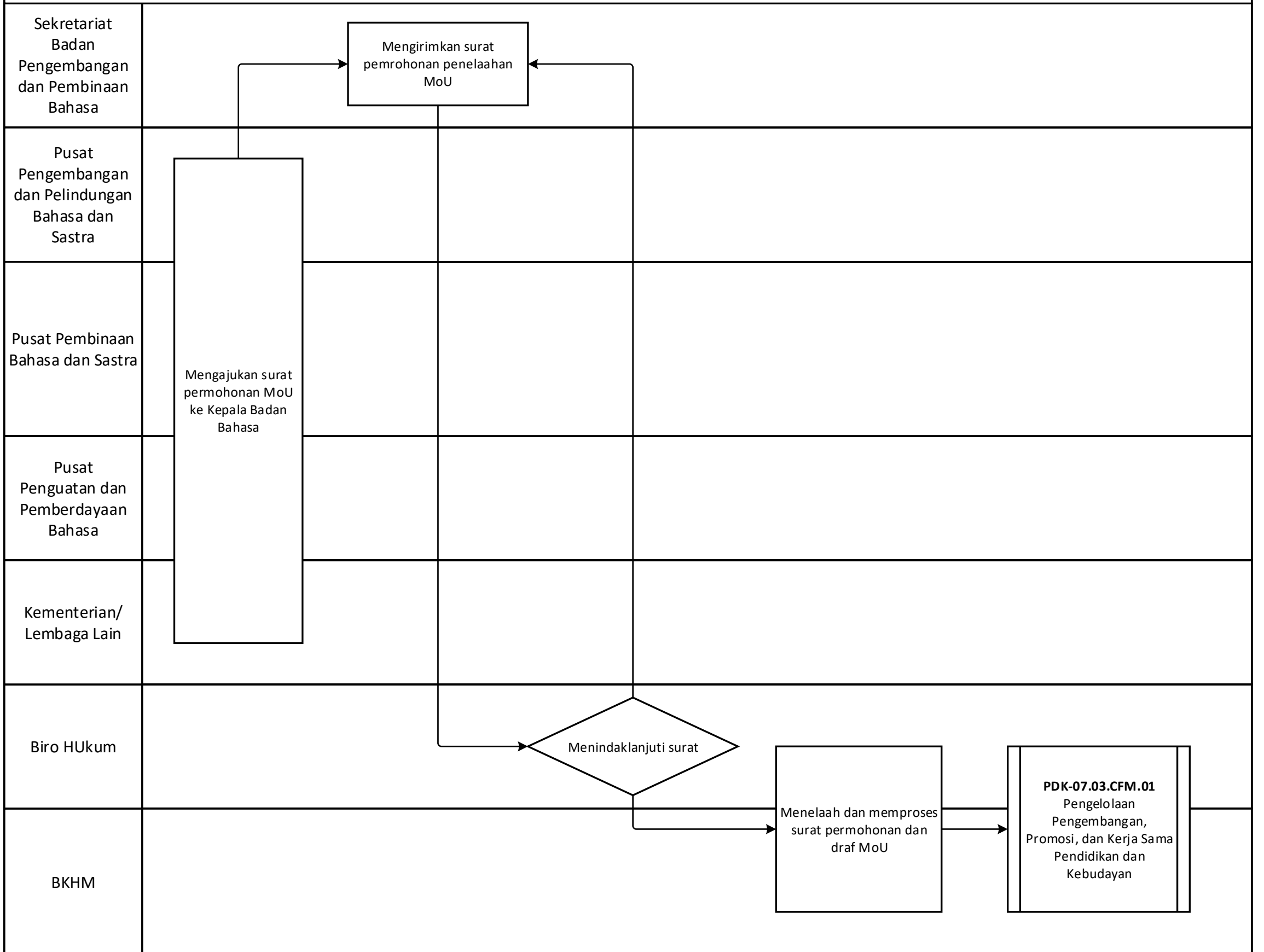

BPPB-06

Pengelolaan Administrasi dan Umum Bidang Kebahasaan dan Kesastraan

BPPB-06.01

**Pengelolaan Pengadaan
Barang dan Jasa**

BPPB-06.02

**Pengelolaan Sarana dan
Prasarana**

BPPB-06.03

**Pengelolaan
Kerumahtanggan,
Keprotokolan, dan Arsip**

Peta Proses Bisnis		Peta Subproses		Peta Lintas Fungsi (<i>Cross Functional Map</i>)	
Kode	Judul Proses	Kode	Judul Subproses	Kode CFM	Judul Peta Lintas Fungsi (CFM)
BPPB-06	Pengelolaan Administrasi dan Umum Bidang Kebahasaan dan Kesastraan	BPPB-06.01	Pengelolaan Pengadaan Barang dan Jasa	BPPB-06.01.CFM.01	Pengelolaan Pengadaan Barang dan Jasa
		BPPB-06.02	Pengelolaan Sarana dan Prasarana	BPPB-06.02.CFM.01	Pencatatan dan Penggunaan Sarana dan Prasarana
				BPPB-06.02.CFM.02	Perawatan dan Pemeliharaan Sarana dan Prasarana
		BPPB-06.03	Pengelolaan Kerumahtanggaan, Keprotokolan, dan Arsip	BPPB-06.03.CFM.01	Pengelolaan Kerumahtanggaan
				BPPB-06.03.CFM.02	Pengelolaan Keprotokolan
				BPPB-06.03.CFM.03	Pengelolaan Arsip

BPPB-06.01.CFM.01 Pengelolaan Pengadaan Barang dan Jasa

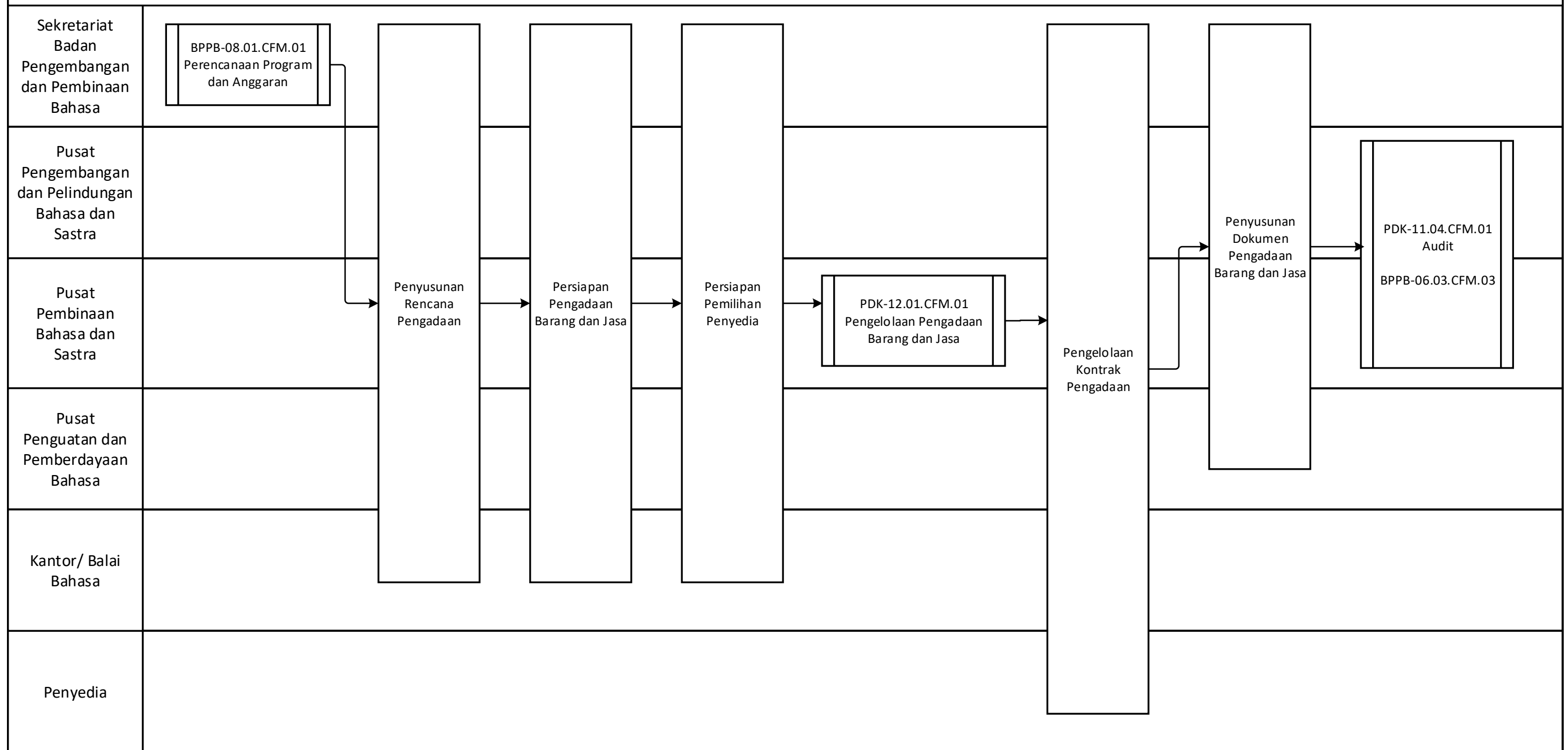

BPPB-06.02.CFM.01 Pencatatan dan Penggunaan Sarana dan Prasarana

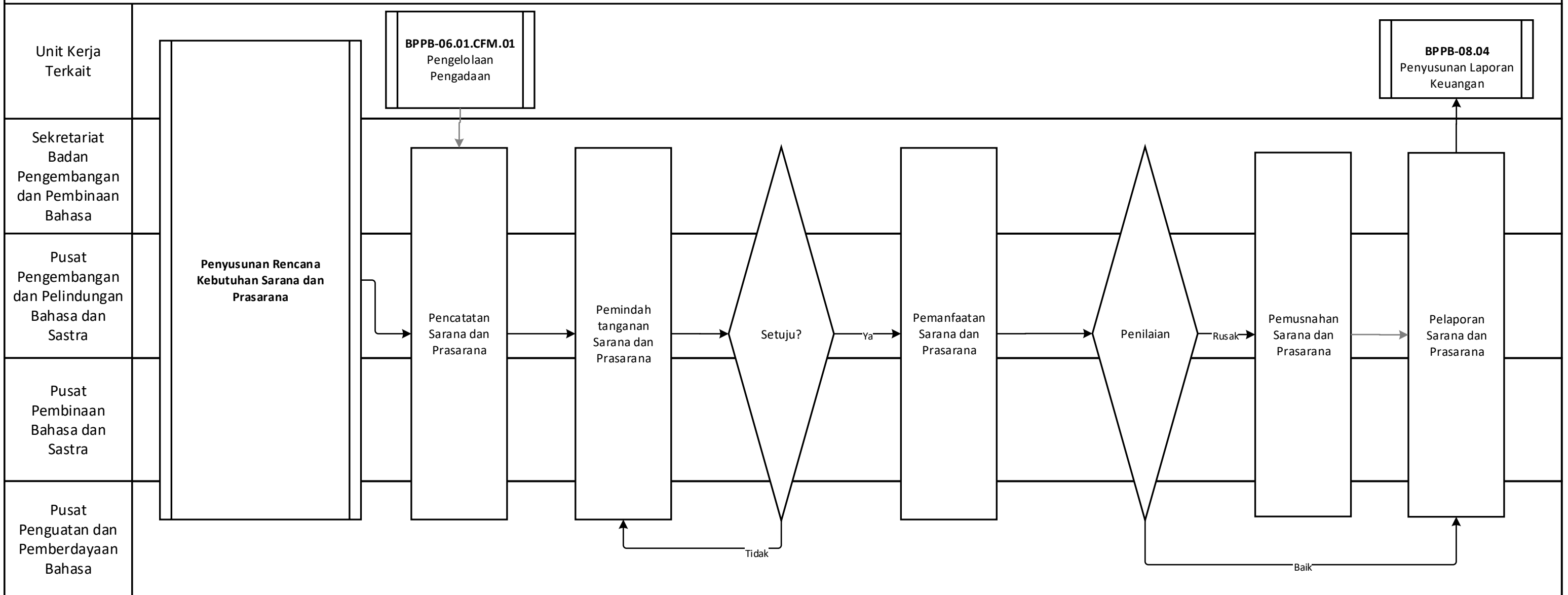

BPPB-06.02.CFM.02 Perawatan dan Pemeliharaan Sarana dan Prasarana

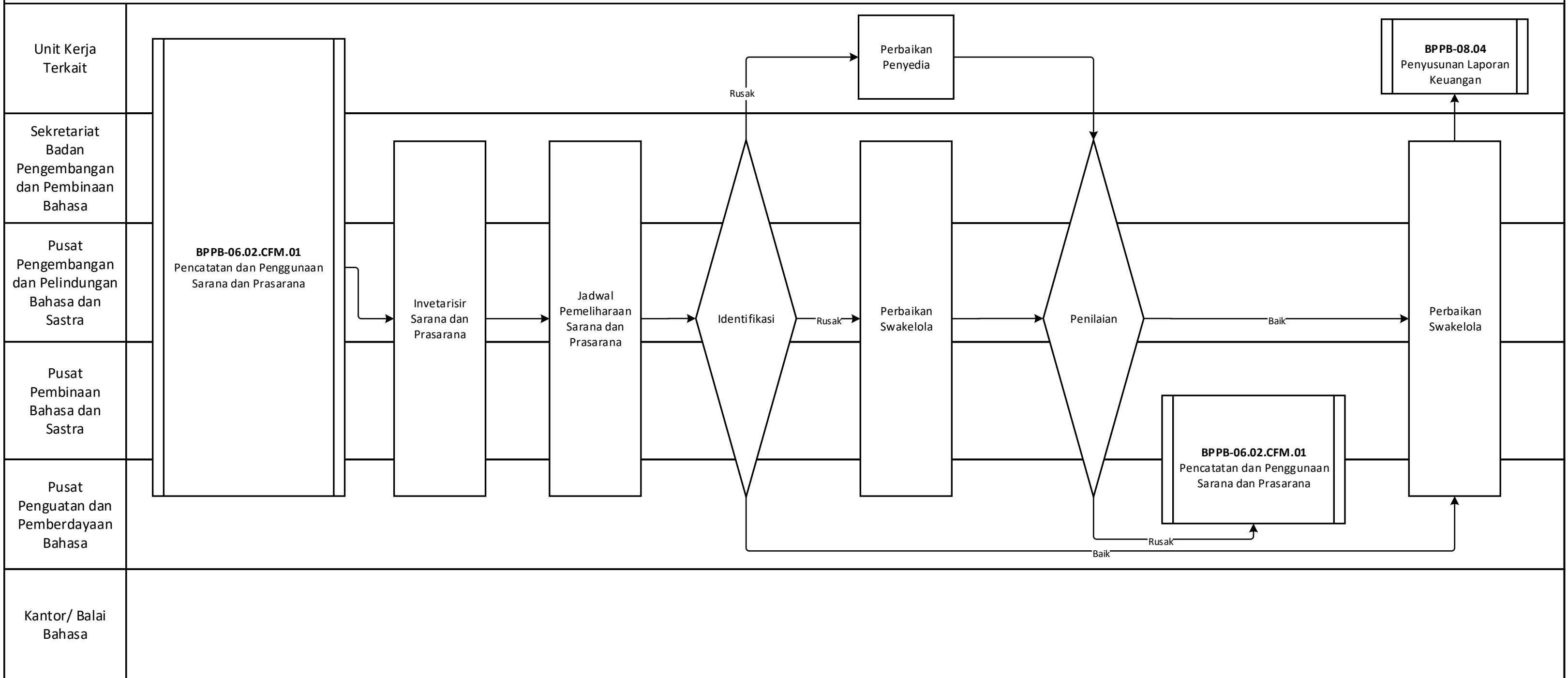

BPPB-06.03.CFM.01 Pengelolaan Kerumahtanggaan

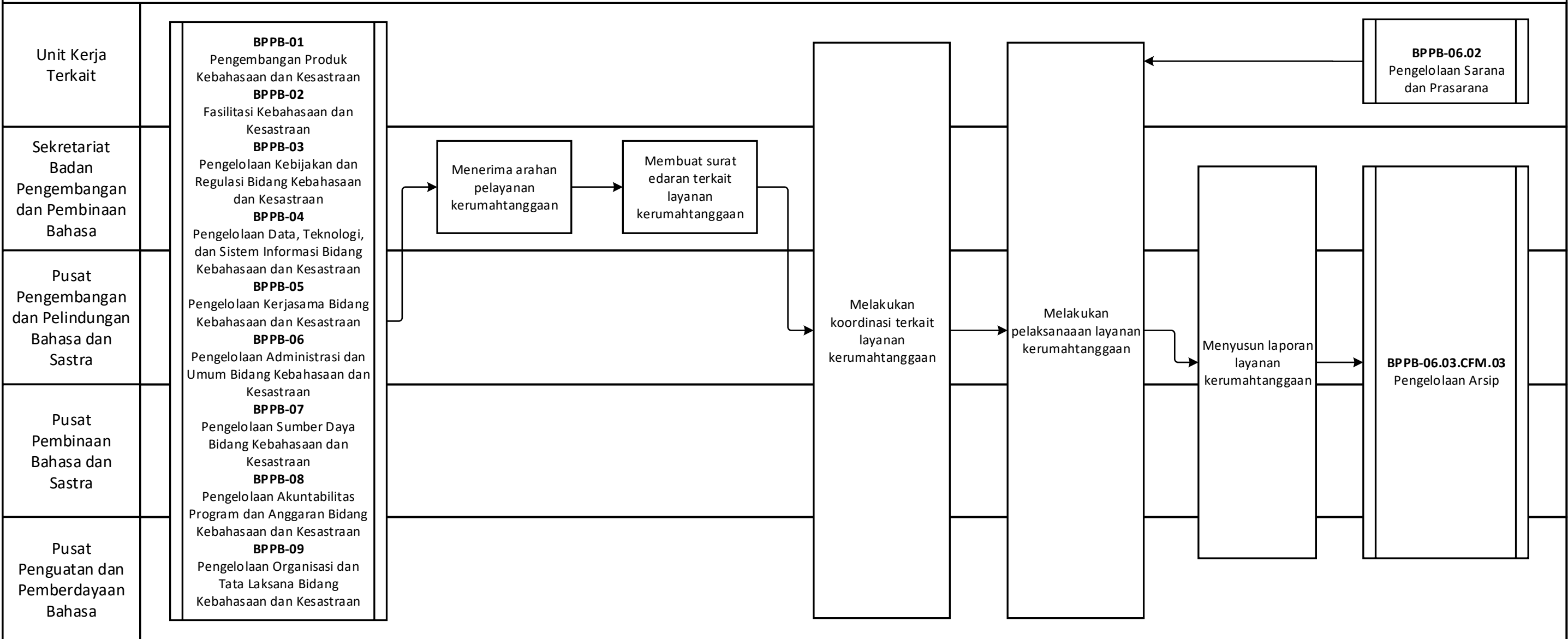

BPPB-06.03.CFM.02 Pengelolaan Keprotokolan

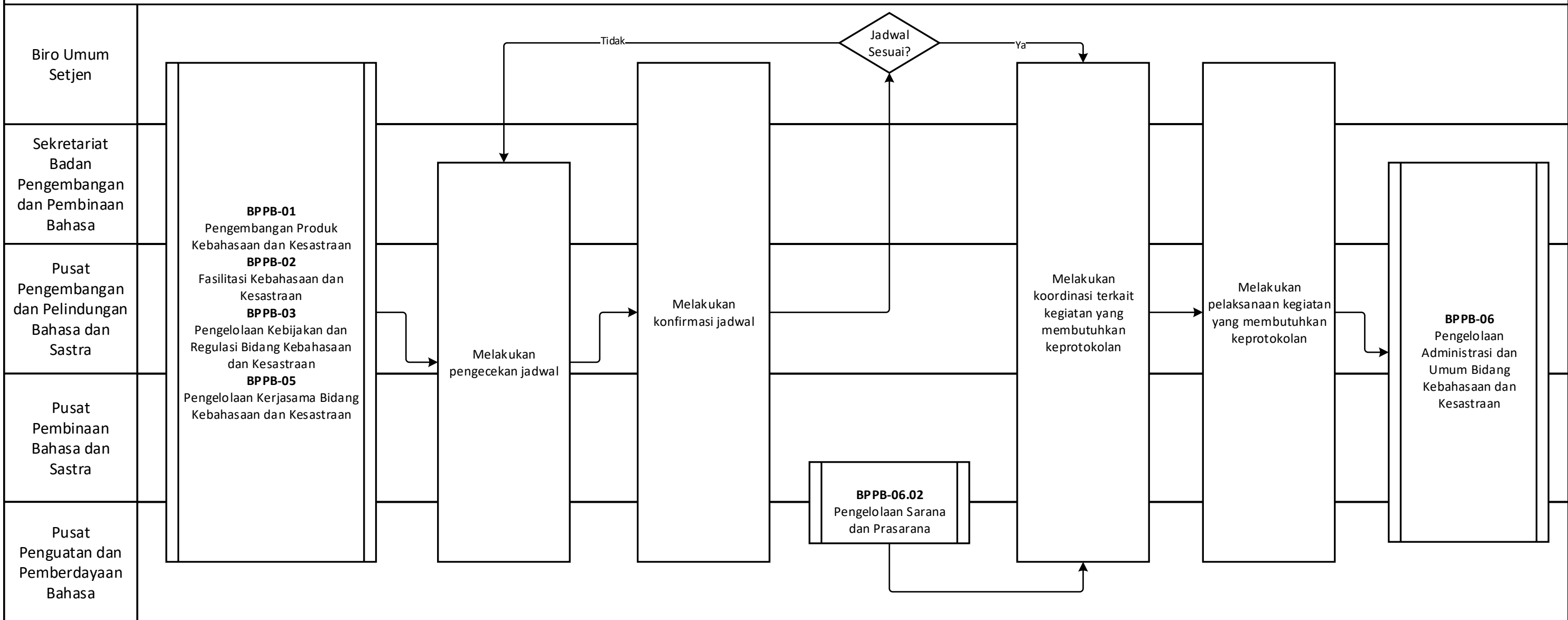

BPPB-06.03.CFM.03 Pengelolaan Arsip

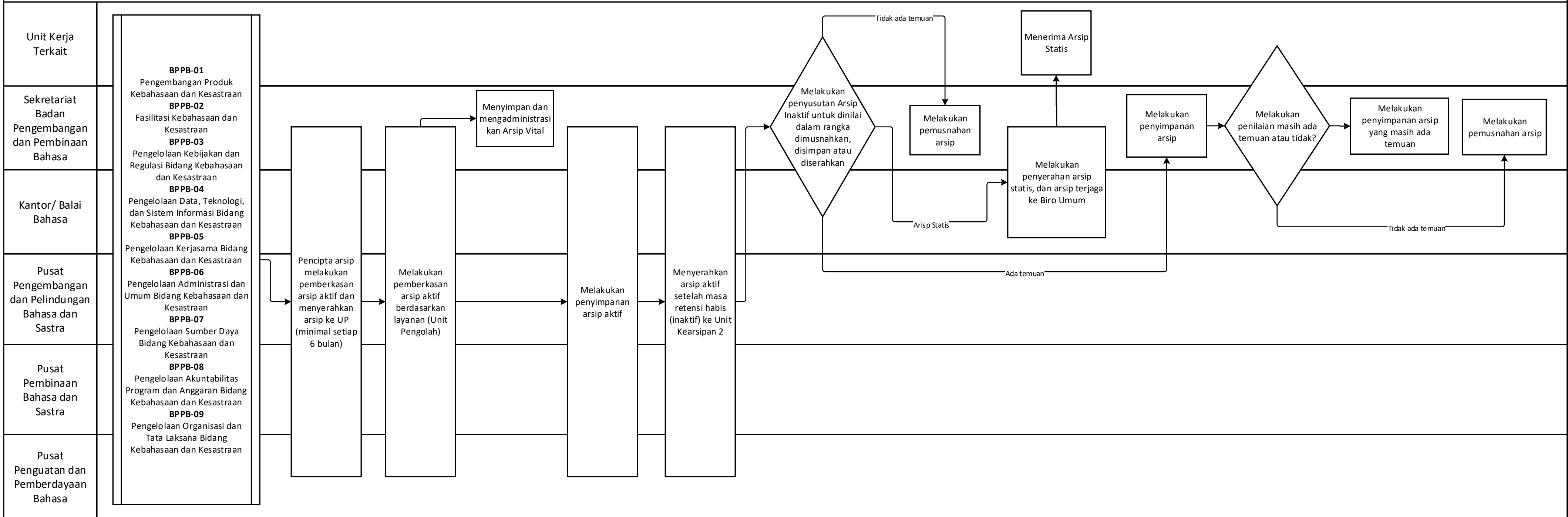

BPPB-07

Pengelolaan Sumber Daya

Bidang Kebahasaan dan Kesastraan

BPPB-07.01

**Pengusulan Kebutuhan SDM
Bidang Kebahasaan dan
Kesastraan**

BPPB-07.02

**Pengelolaan Pengembangan
SDM Bidang Kebahasaan
dan Kesastraan**

BPPB-07.03

**Pengelolaan Administrasi
SDM Bidang Kebahasaan
dan Kesastraan**

Peta Proses Bisnis		Peta Subproses		Peta Lintas Fungsi (<i>Cross Functional Map</i>)	
Kode	Judul Proses	Kode	Judul Subproses	Kode CFM	Judul Peta Lintas Fungsi (CFM)
BPPB-07	Pengelolaan Sumber Daya Bidang Kebahasaan dan Kesastraan	BPPB-07.01	Pengusulan Kebutuhan SDM Bidang Kebahasaan dan Kesastraan	BPPB-07.01.CFM.01	Pengusulan Kebutuhan SDM Bidang Kebahasaan dan Kesastraan
		BPPB-07.02	Pengelolaan Pengembangan SDM Bidang Kebahasaan dan Kesastraan	BPPB-07.02.CFM.01	Pengelolaan Pengembangan Kompetensi SDM Bidang Kebahasaan dan Kesastraan
		BPPB-07.03	Pengelolaan Administrasi SDM Bidang Kebahasaan dan Kesastraan	BPPB-07.02.CFM.02	Pengelolaan Pengembangan Karier SDM Bidang Kebahasaan dan Kesastraan
				BPPB-07.03.CFM.02	Penilaian Kinerja Pegawai
				BPPB-07.03.CFM.03	Pengusulan Administrasi SDM

BPPB-07.01.CFM.01 Pengusulan Pengadaan SDM Bidang Kebahasaan dan Kesastraan

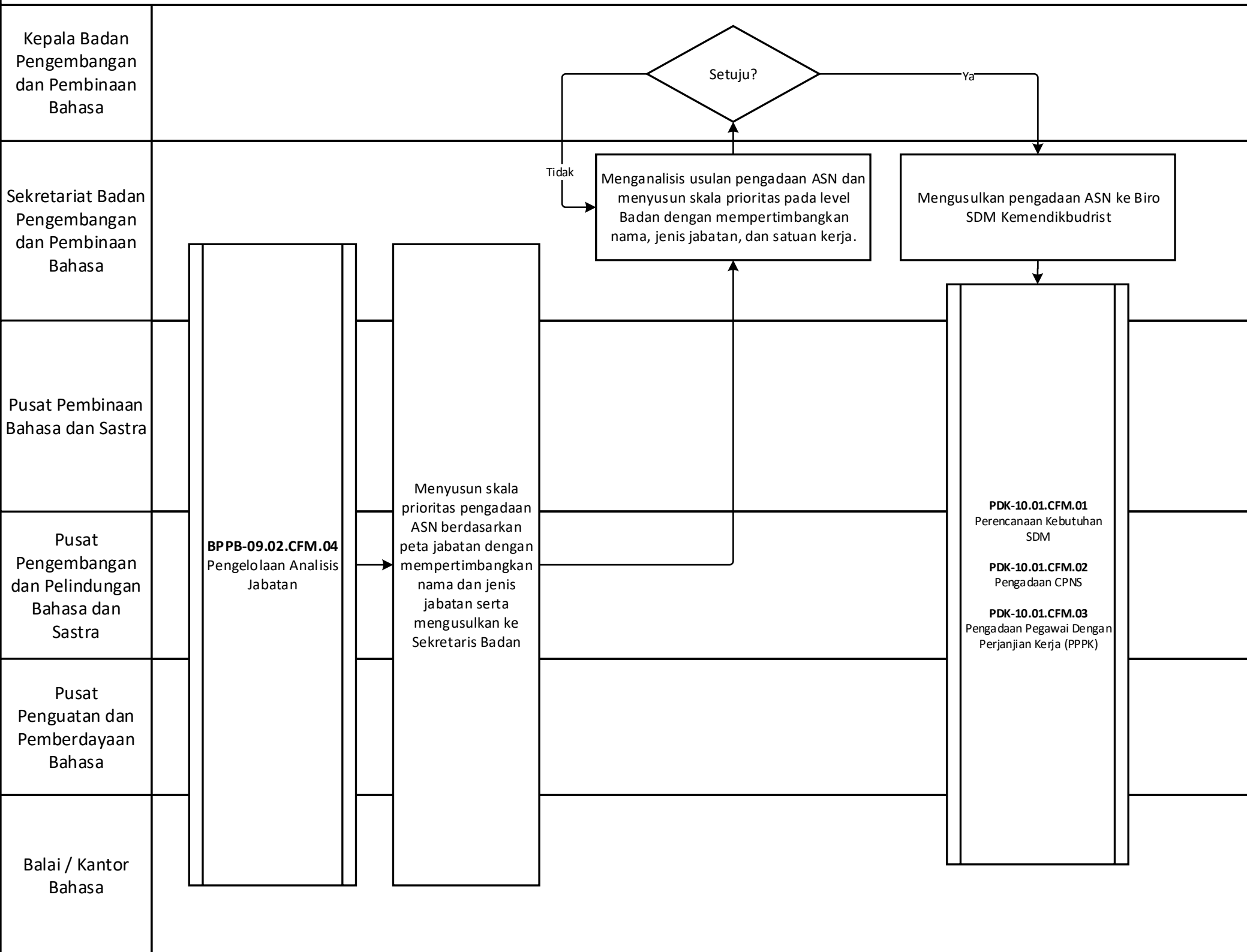

BPPB-07.02.CFM.01 Pengelolaan Pengembangan Kompetensi SDM Bidang Kebahasaan dan Kesastraan

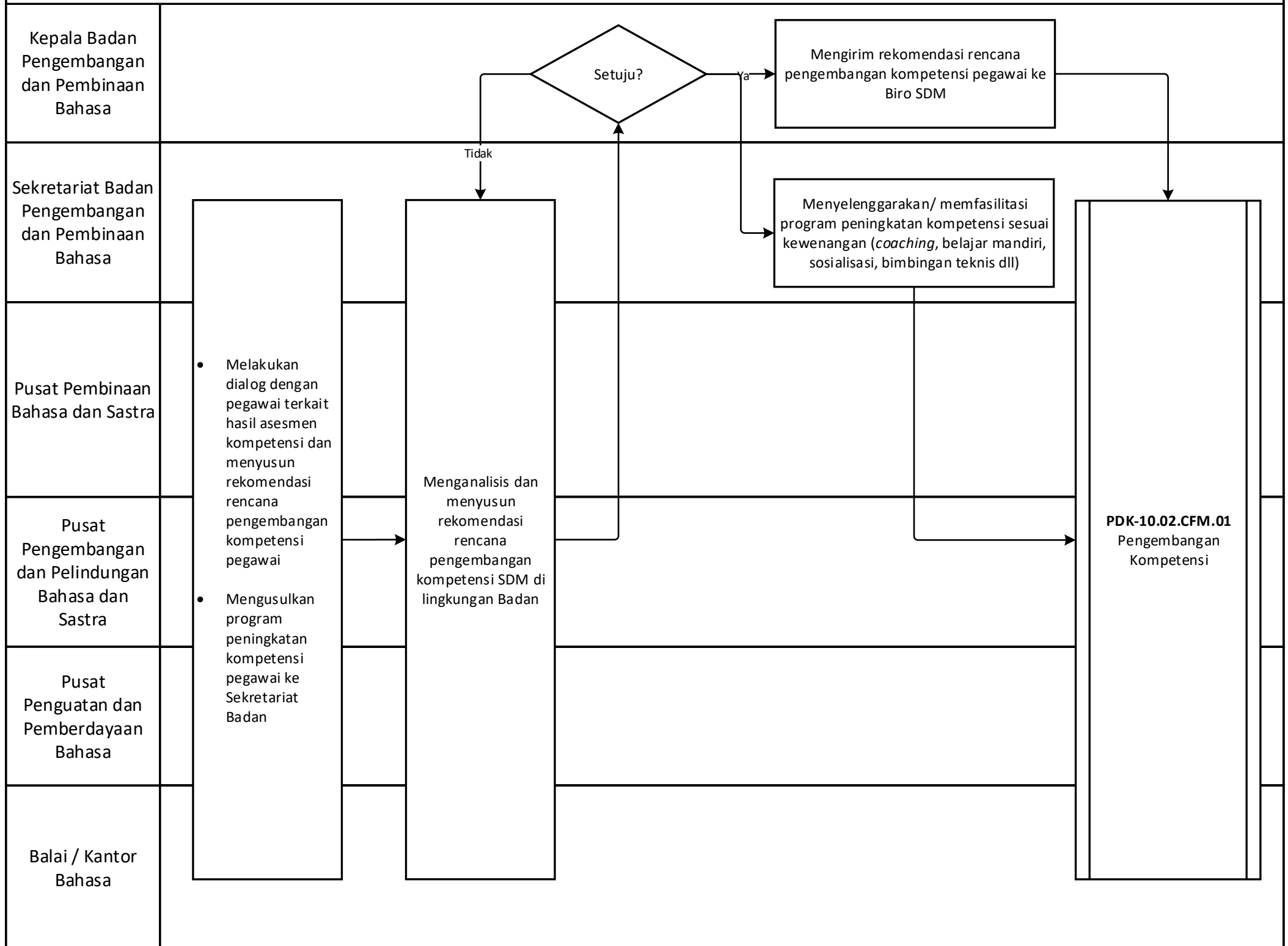

BPPB-07.02.CFM.02 Pengelolaan Pengembangan Karier SDM Bidang Kebahasaan dan Kesastraan

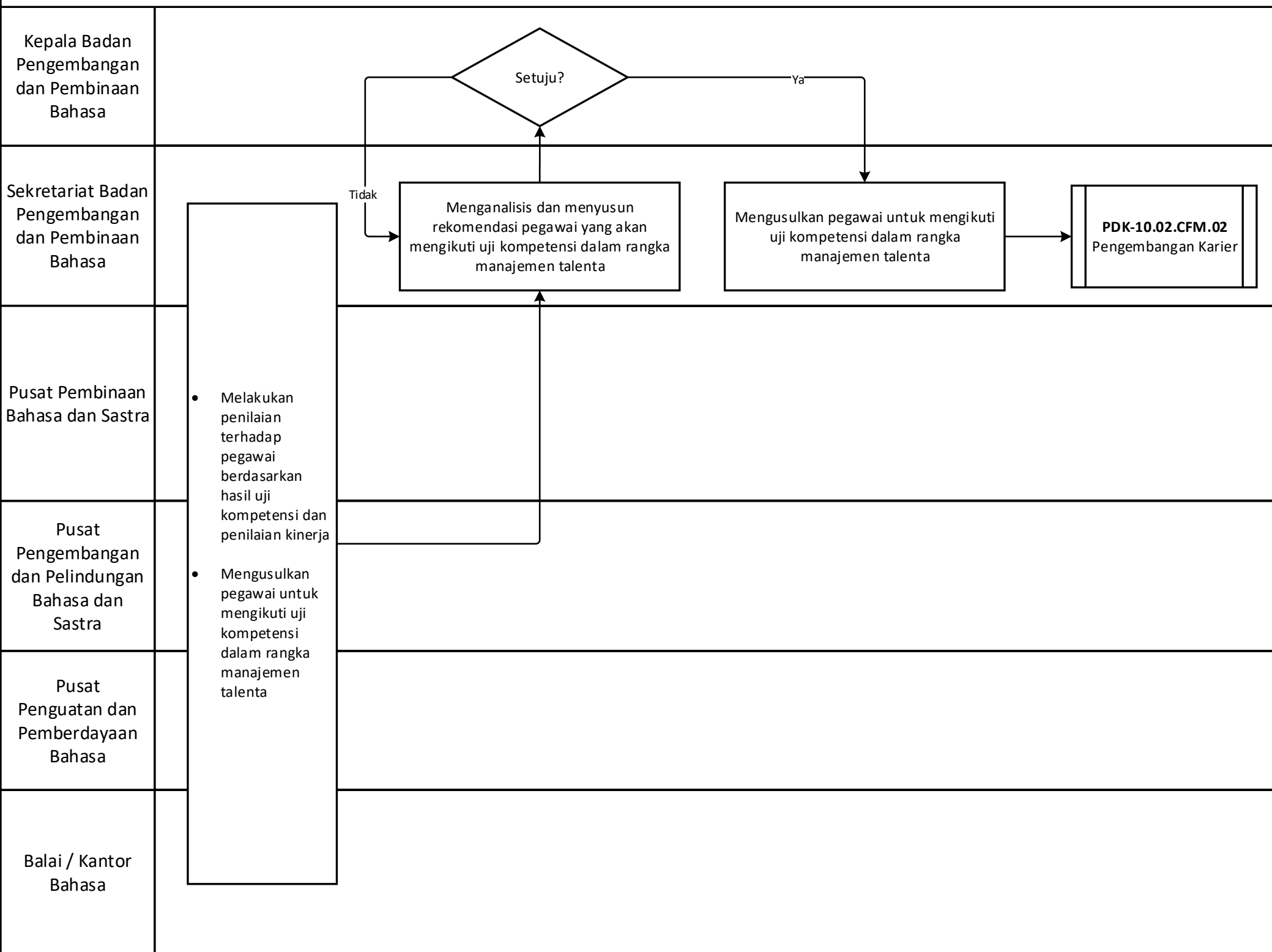

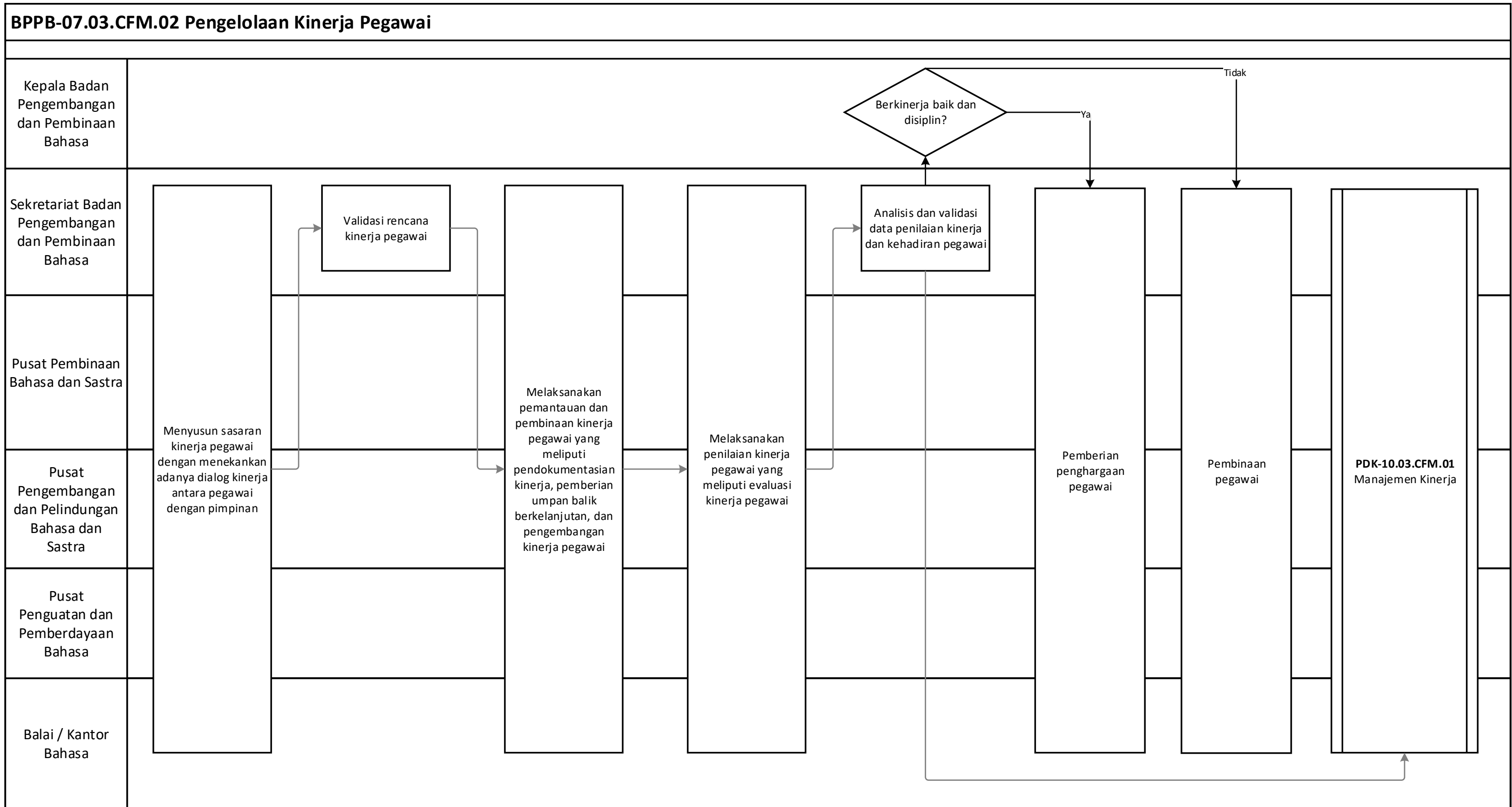

BPPB-07.03.CFM.03 Pengusulan Administrasi SDM

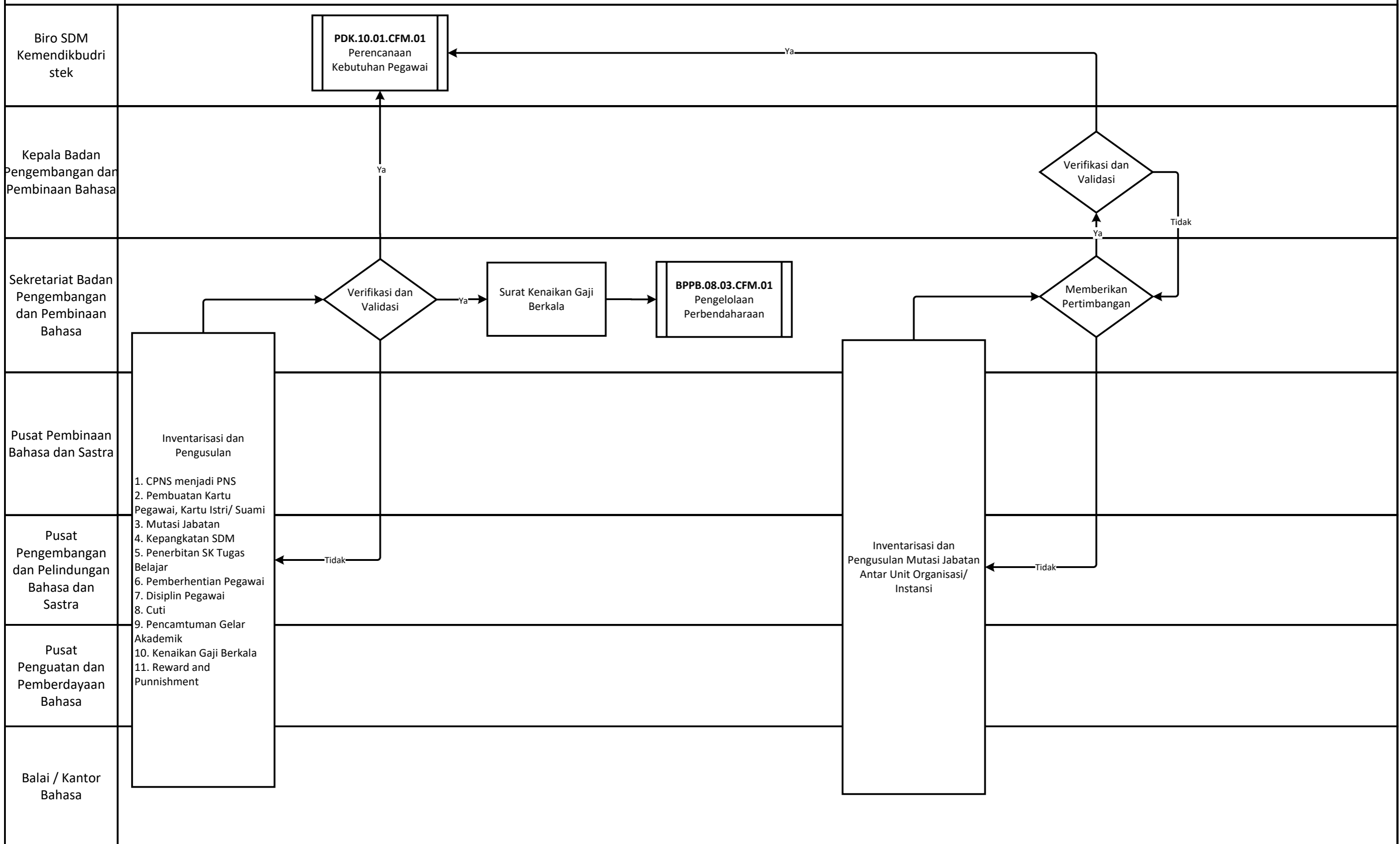

BPPB-08

Pengelolaan Akuntabilitas Program dan Anggaran Bidang Kebahasaan dan Kesastraan

BPPB-08.01
Perencanaan Program
dan Anggaran

BPPB-08.02
Monitoring Evaluasi
Pelaksanaan Program dan
Anggaran

BPPB-08.03
Pengelolaan
Perbendaharaan

BPPB-08.04
Penyusunan Laporan
Keuangan

BPPB-08.05
Pengelolaan
Pengendalian

Peta Proses Bisnis		Peta Subproses		Peta Lintas Fungsi (Cross Functional Map)	
Kode	Judul Proses	Kode	Judul Subproses	Kode CFM	Judul Peta Lintas Fungsi (CFM)
BPPB-08	Pengelolaan Akuntabilitas Program dan Anggaran Bidang Kebahasaan dan Kesastraan	BPPB-08.01	Perencanaan Program dan Anggaran	BPPB-08.01.CFM.01	Perencanaan Program dan Anggaran
			Penyesuaian dan Revisi Rencana Program dan Anggaran	BPPB-08.01.CFM.02	Penyesuaian dan Revisi Rencana Program dan Anggaran
			Penyusunan Standar Biaya	BPPB-08.01.CFM.03	Penyusunan Standar Biaya
		BPPB-08.02	Pemantauan Pelaksanaan Program dan Anggaran	BPPB-08.02.CFM.01	Pengukuran dan Evaluasi Pelaksanaan Program dan Anggaran
				BPPB-08.02.CFM.02	Penyusunan Laporan Akuntabilitas Kinerja
		BPPB-08.03	Pengelolaan Perbendaharaan	BPPB-08.03.CFM.01	Pengelolaan Perbendaharaan
		BPPB-08.04	Penyusunan Laporan Keuangan dan Penyelesaian Tindak Lanjut Hasil Pemeriksaan	BPPB-08.04.CFM.01	Penyusunan Laporan Keuangan
				BPPB-08.04.CFM.02	Tindak Lanjut Hasil Pemeriksaan Laporan Keuangan
		BPPB-08.05	Pengelolaan Pengendalian	BPPB-08.05.CFM.01	Pengelolaan Risiko
				BPPB-08.05.CFM.02	Pelaksanaan Kegiatan Pengendalian

BPPB-08.01.CFM.01 Rencana Penyusunan Program dan Anggaran

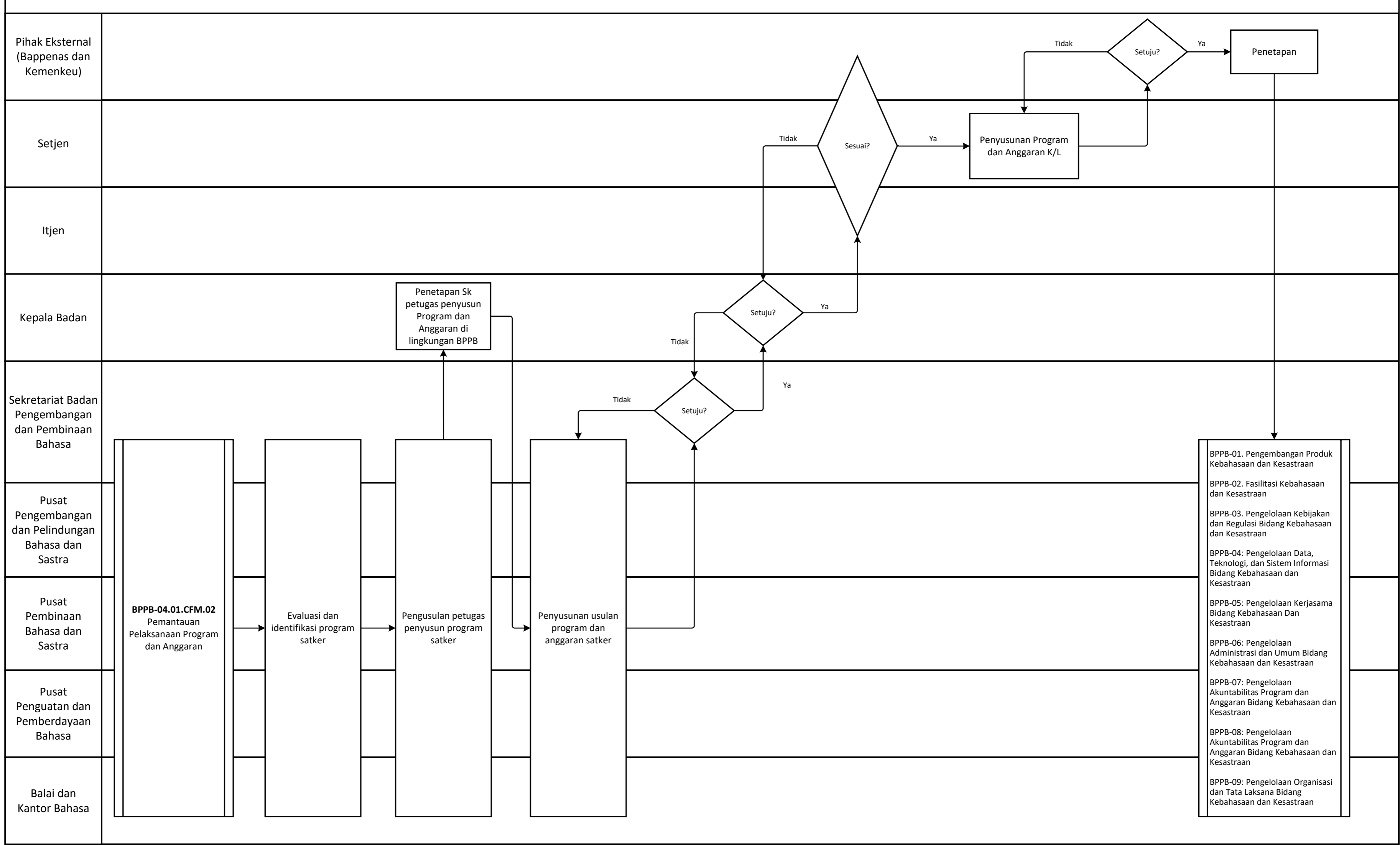

Pihak Eksternal
(Bappenas dan
Kemenkeu)

Setjen

Itjen

Kepala Badan

Sekretariat Badan
Pengembangan
dan Pembinaan
Bahasa

Pusat
Pengembangan
dan Pelindungan
Bahasa dan
Sastra

Pusat
Pembinaan
Bahasa dan
Sastra

Pusat
Penguatan dan
Pemberdayaan
Bahasa

Balai dan
Kantor Bahasa

BPPB-04.01.CFM.02
Pemantauan
Pelaksanaan Program
dan Anggaran

Evaluasi dan
identifikasi program
satker

Pengusulan petugas
penyusun program
satker

Penyusunan usulan
program dan
anggaran satker

Penetapan Sk
petugas penyusun
Program dan
Anggaran di
lingkungan BPPB

Sesuai?

Penyusunan Program
dan Anggaran K/L

Setuju?

Setuju?

Setuju?

Penetapan

- BPPB-01. Pengembangan Produk Kebahasaan dan Kesastraan
- BPPB-02. Fasilitasi Kebahasaan dan Kesastraan
- BPPB-03. Pengelolaan Kebijakan dan Regulasi Bidang Kebahasaan dan Kesastraan
- BPPB-04: Pengelolaan Data, Teknologi, dan Sistem Informasi Bidang Kebahasaan dan Kesastraan
- BPPB-05: Pengelolaan Kerjasama Bidang Kebahasaan Dan Kesastraan
- BPPB-06: Pengelolaan Administrasi dan Umum Bidang Kebahasaan dan Kesastraan
- BPPB-07: Pengelolaan Akuntabilitas Program dan Anggaran Bidang Kebahasaan dan Kesastraan
- BPPB-08: Pengelolaan Akuntabilitas Program dan Anggaran Bidang Kebahasaan dan Kesastraan
- BPPB-09: Pengelolaan Organisasi dan Tata Laksana Bidang Kebahasaan dan Kesastraan

BPPB-08.01.CFM.02 Penyesuaian dan Revisi Rencana Program dan Anggaran

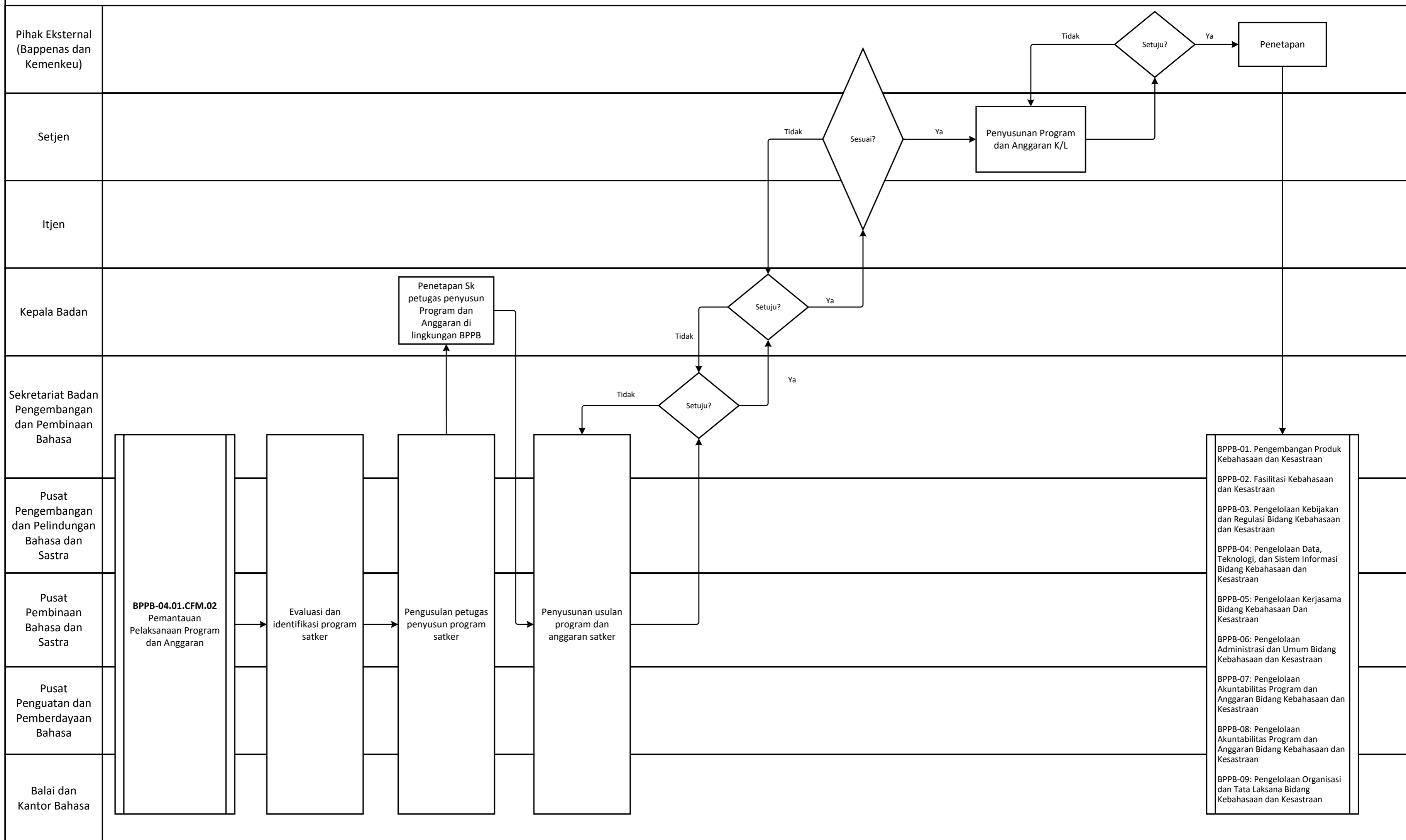

BPPB-08.01.CFM.03 Penyusunan Standar Biaya

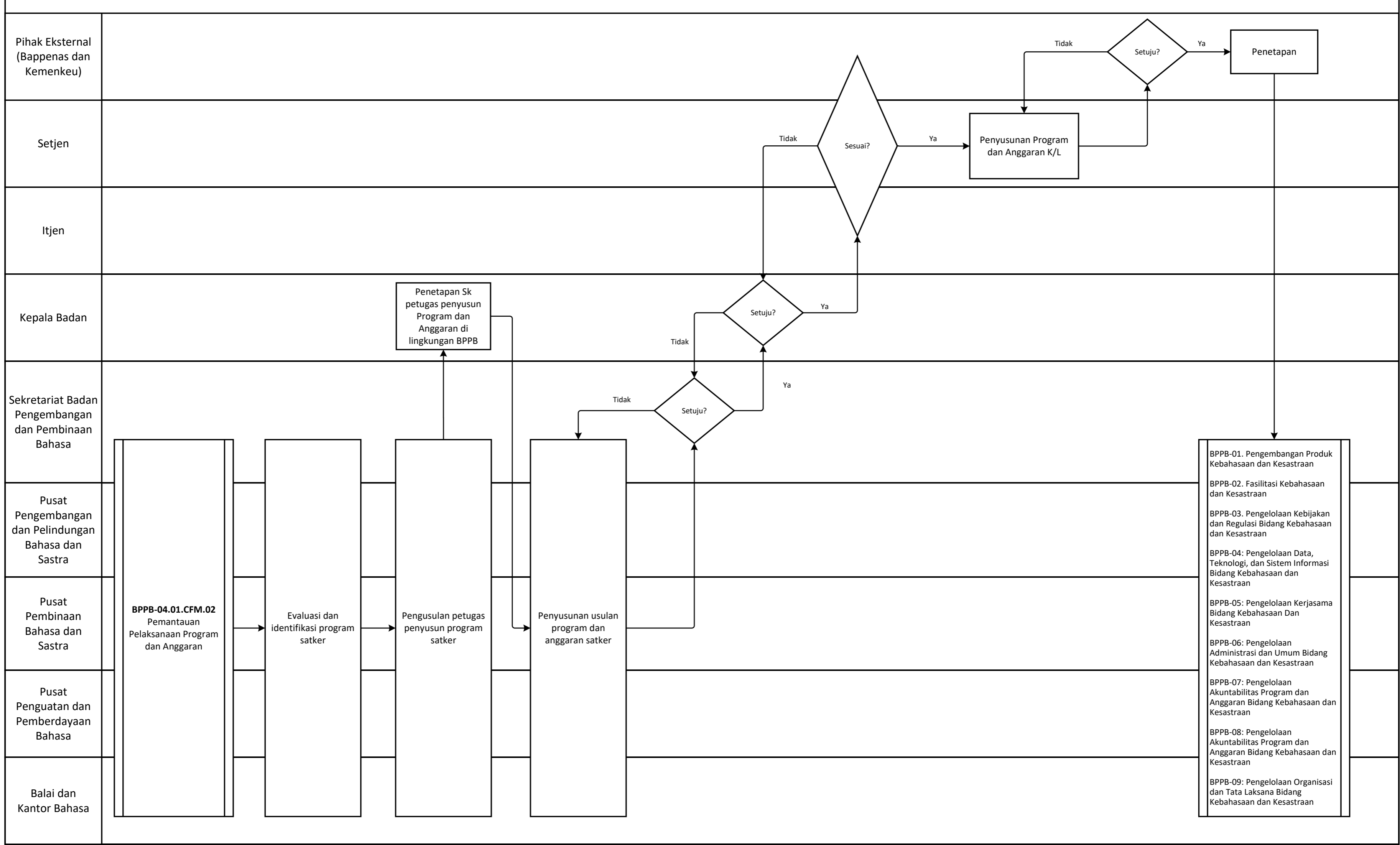

BPPB-04.01.CFM.02
Pemantauan Pelaksanaan Program dan Anggaran

Evaluasi dan identifikasi program satker

Pengusulan petugas penyusun program satker

Penyusunan usulan program dan anggaran satker

Penetapan Sk petugas penyusun Program dan Anggaran di lingkungan BPPB

Penyusunan Program dan Anggaran K/L

Penetapan

- BPPB-01. Pengembangan Produk Kebahasaan dan Kesastraan
- BPPB-02. Fasilitasi Kebahasaan dan Kesastraan
- BPPB-03. Pengelolaan Kebijakan dan Regulasi Bidang Kebahasaan dan Kesastraan
- BPPB-04: Pengelolaan Data, Teknologi, dan Sistem Informasi Bidang Kebahasaan dan Kesastraan
- BPPB-05: Pengelolaan Kerjasama Bidang Kebahasaan Dan Kesastraan
- BPPB-06: Pengelolaan Administrasi dan Umum Bidang Kebahasaan dan Kesastraan
- BPPB-07: Pengelolaan Akuntabilitas Program dan Anggaran Bidang Kebahasaan dan Kesastraan
- BPPB-08: Pengelolaan Akuntabilitas Program dan Anggaran Bidang Kebahasaan dan Kesastraan
- BPPB-09: Pengelolaan Organisasi dan Tata Laksana Bidang Kebahasaan dan Kesastraan

BPPB-08.02.CFM.01 Pengukuran dan Evaluasi Pelaksanaan Program dan Anggaran

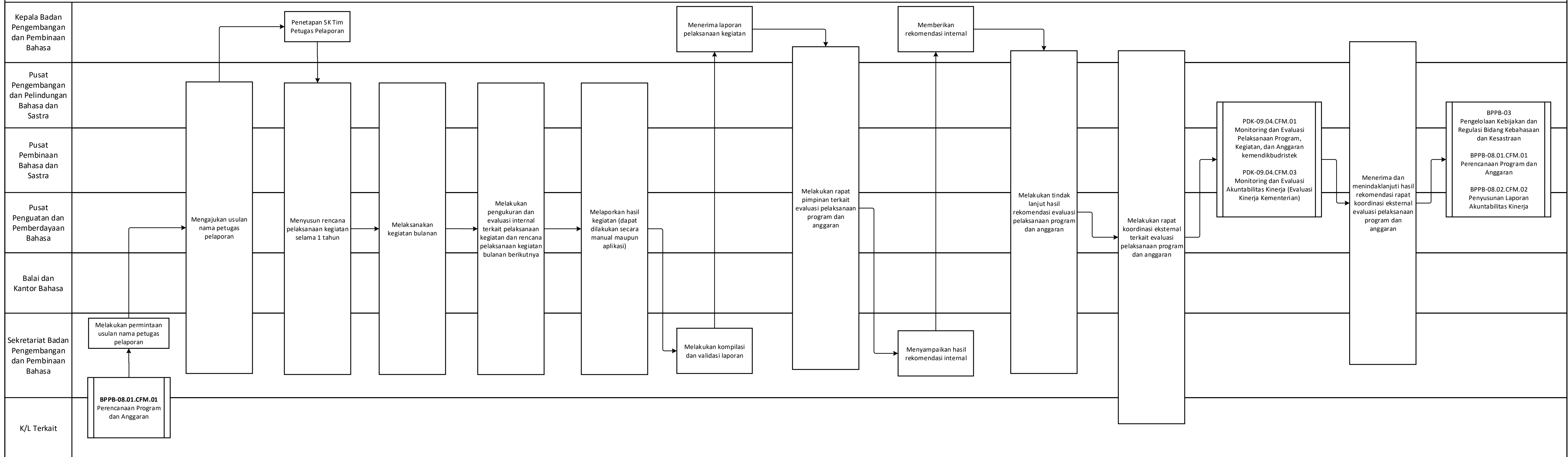

BPPB-08.02.CFM.02 Penyusunan Laporan Akuntabilitas Kinerja

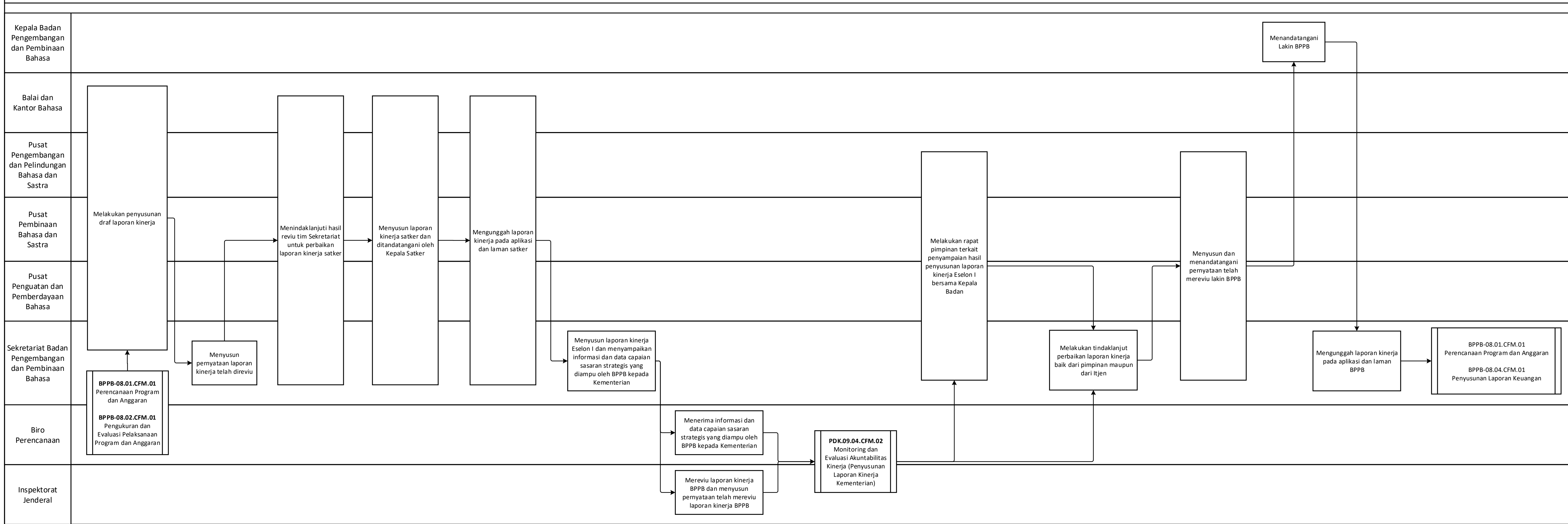

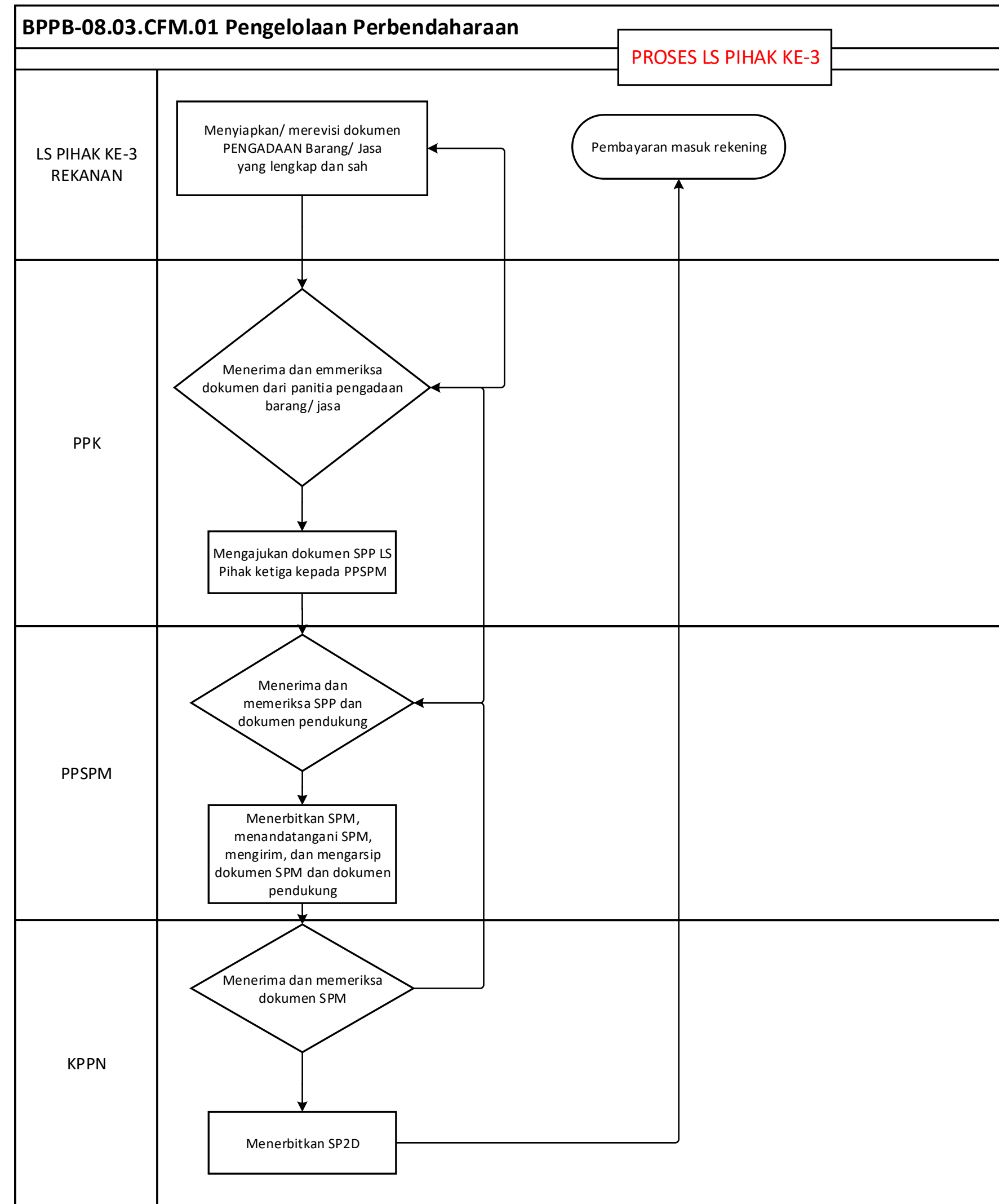
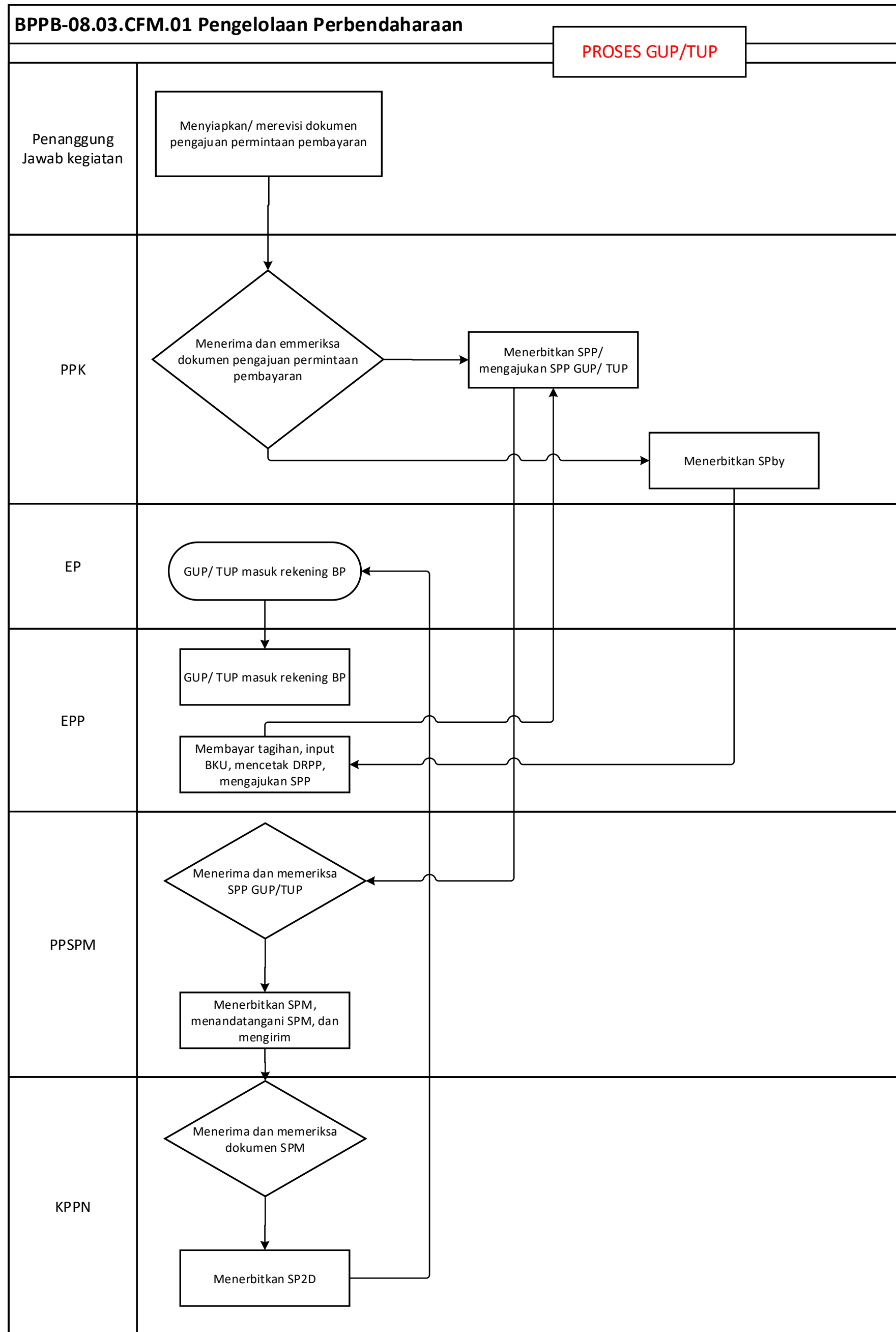

BPPB-08.04.CFM.01 Penyusunan Laporan Keuangan

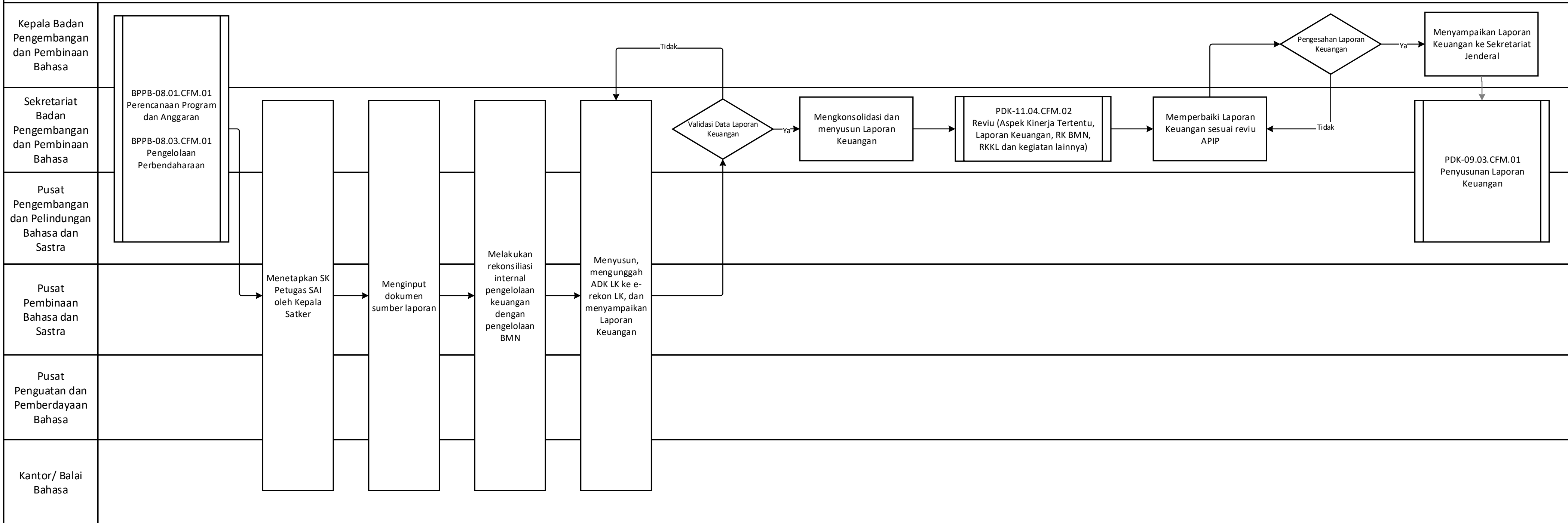

BPPB-08.04.CFM.02 Tindak Lanjut Hasil Pemeriksaan Laporan Keuangan

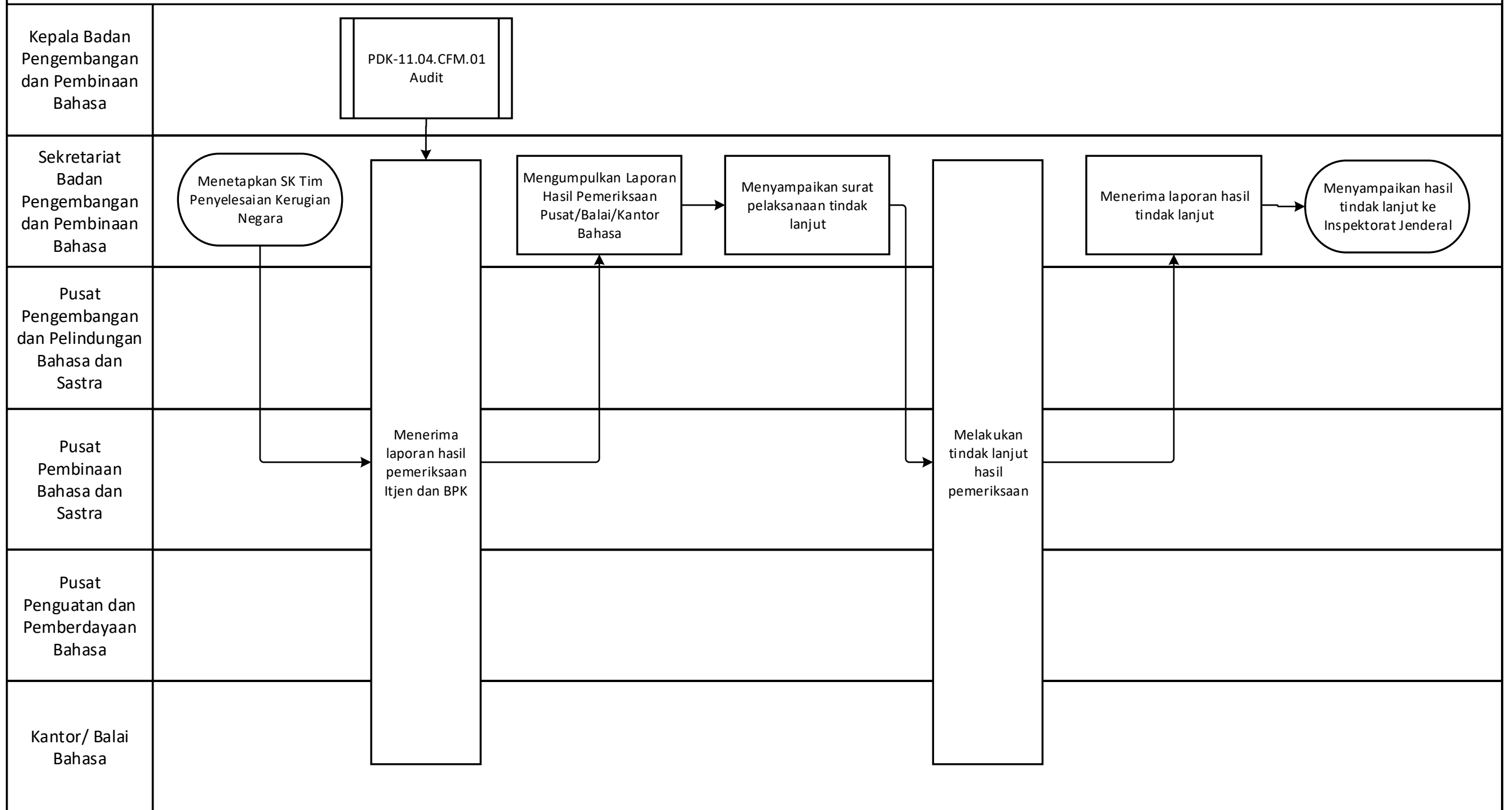

BPPB-08.05.CFM.01 Pengelolaan Risiko

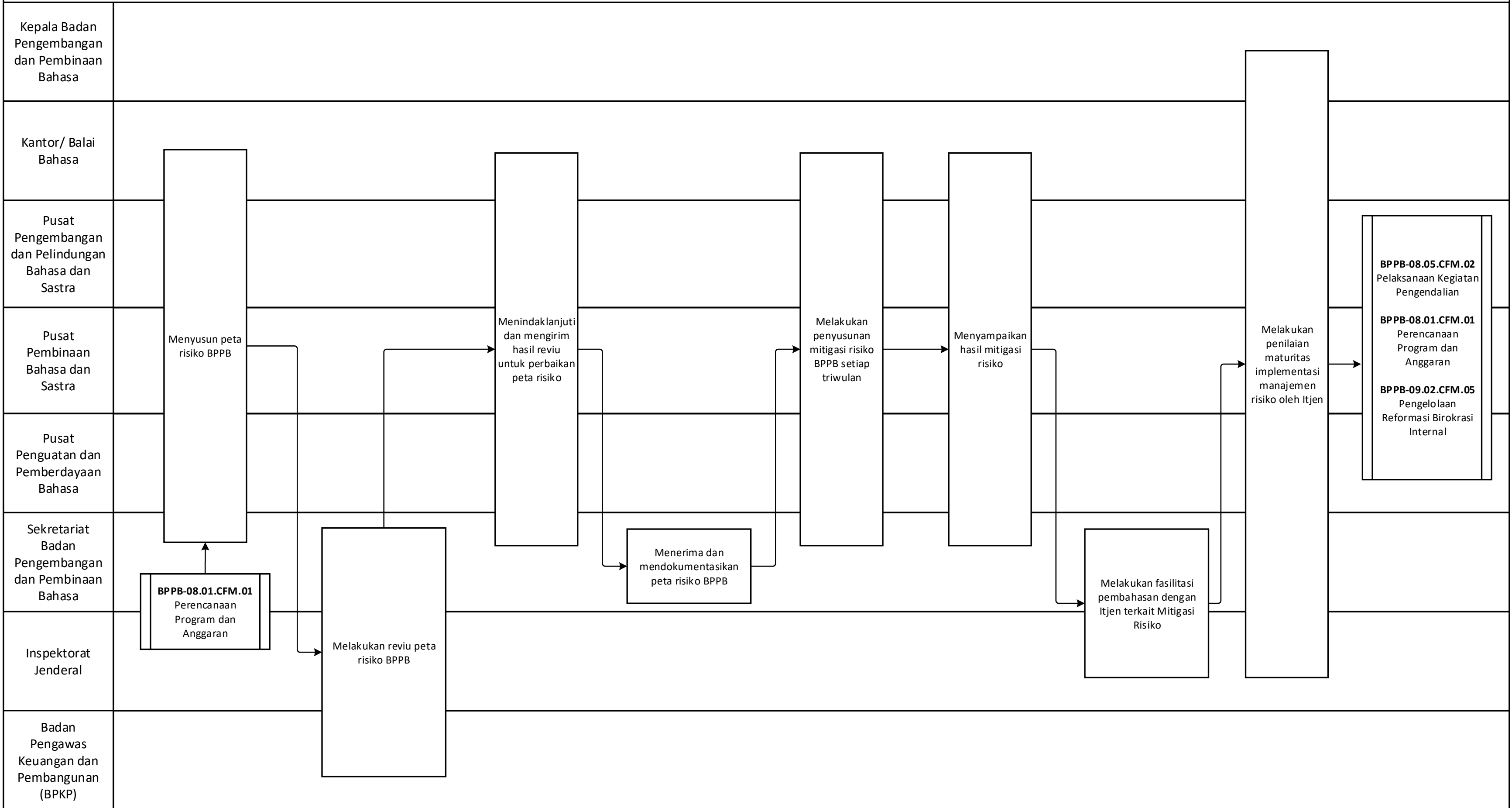

BPPB-09

Pengelolaan Organisasi dan Tata Laksana Bidang Kebahasaan dan Kesastraan

BPPB-09.01
Pengusulan Penataan
Kelembagaan

BPPB-09.02
Pengelolaan Tata
Laksana

Peta Proses Bisnis		Peta Subproses		Peta Lintas Fungsi (<i>Cross Functional Map</i>)	
Kode	Judul Proses	Kode	Judul Subproses	Kode CFM	Judul Peta Lintas Fungsi (CFM)
BPPB-09	Pengelolaan Organisasi dan Tata Laksana Bidang Kebahasaan dan Kesastraan	BPPB-09.01	Pengusulan Penataan Kelembagaan	BPPB-09.01.CFM.01	Pengusulan Penataan Kelembagaan
		BPPB-09.02	Pengelolaan Tata Laksana	BPPB-09.02.CFM.01	Pengelolaan Proses Bisnis
				BPPB-09.02.CFM.02	Pengelolaan POS
				BPPB-09.02.CFM.03	Pengelolaan Standar Pelayanan
				BPPB-09.02.CFM.04	Pengelolaan Analisa Jabatan
				BPPB-09.02.CFM.05	Pengelolaan Reformasi Birokrasi Internal

BPPB-09.01.CFM.01 Pengusulan Penataan Kelembagaan

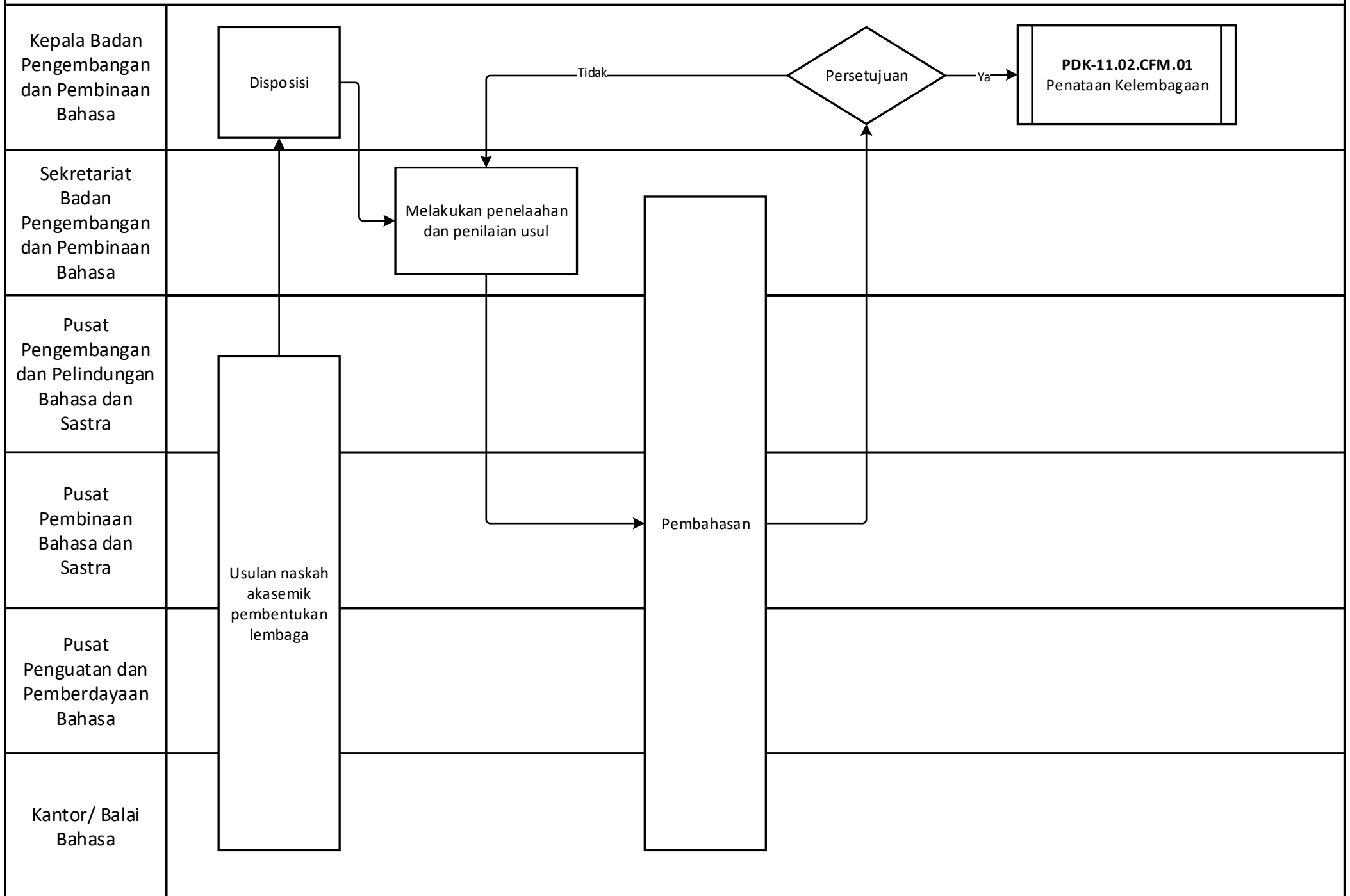

BPPB-09.02.CFM.01 Pengelolaan Proses Bisnis

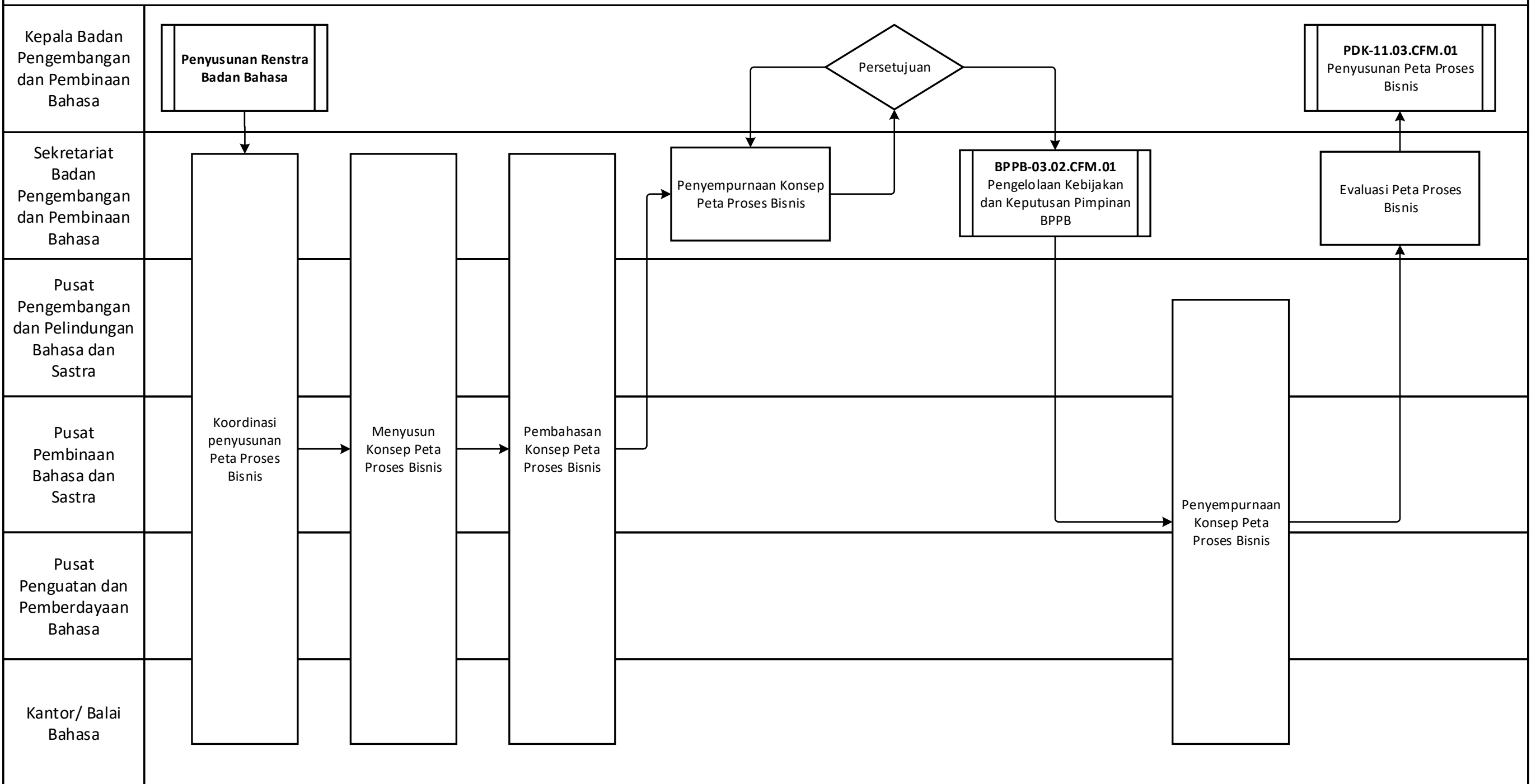

BPPB-09.02.CFM.02 Pengelolaan POS

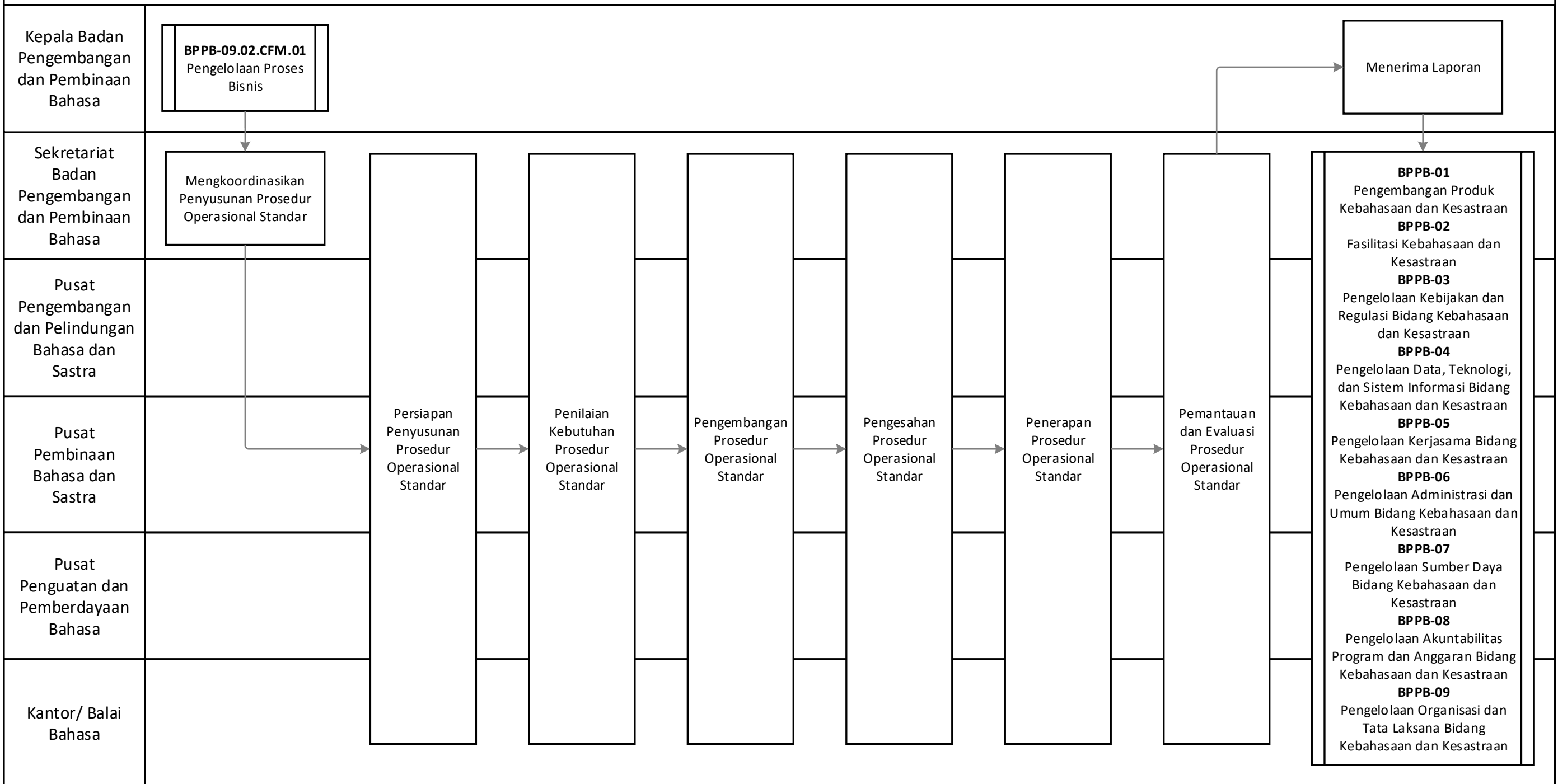

BPPB-09.02.CFM.03 Pengelolaan Standar Pelayanan

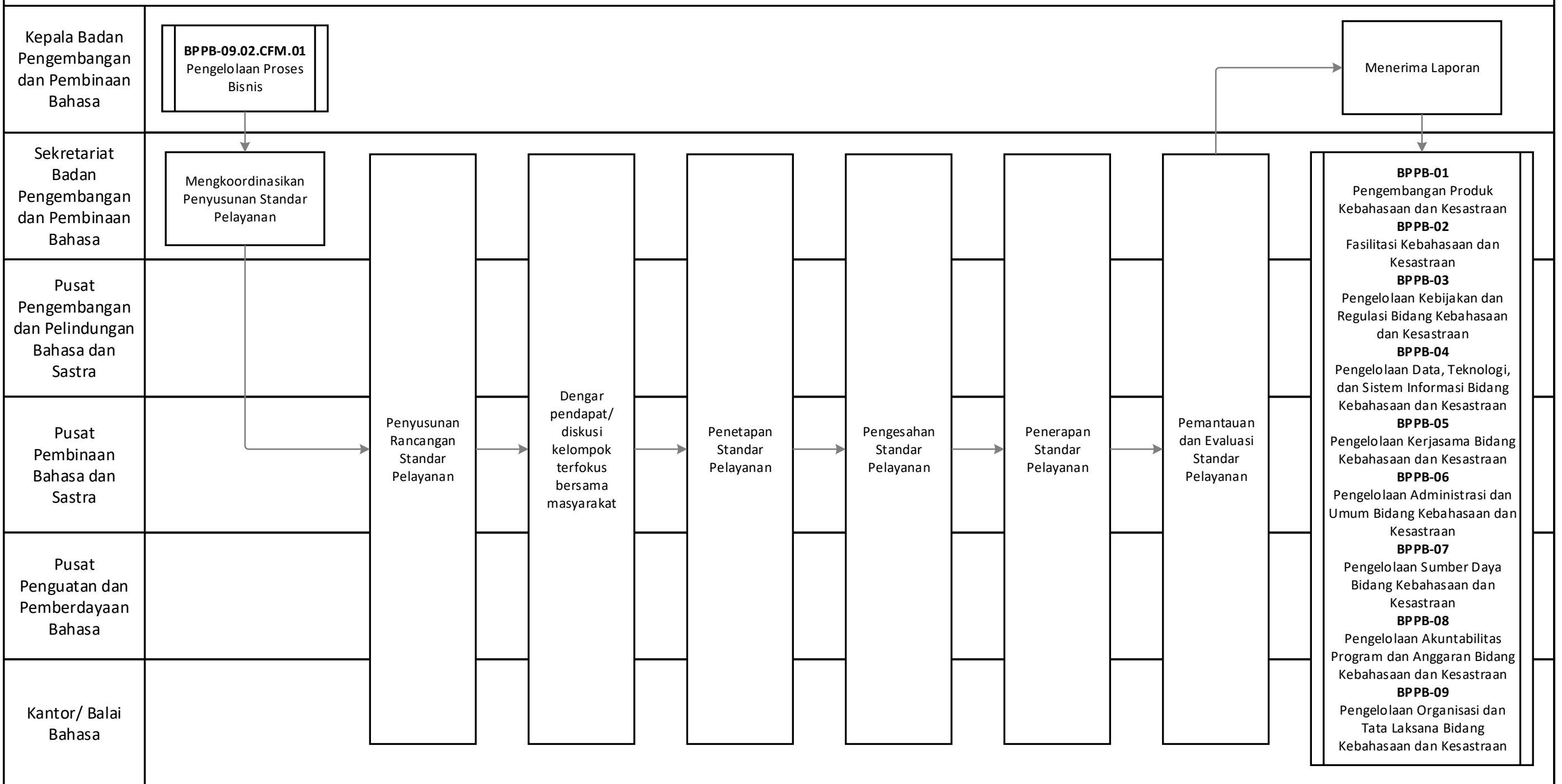

BPPB-09.02.CFM.04 Pengelolaan Analisa Jabatan

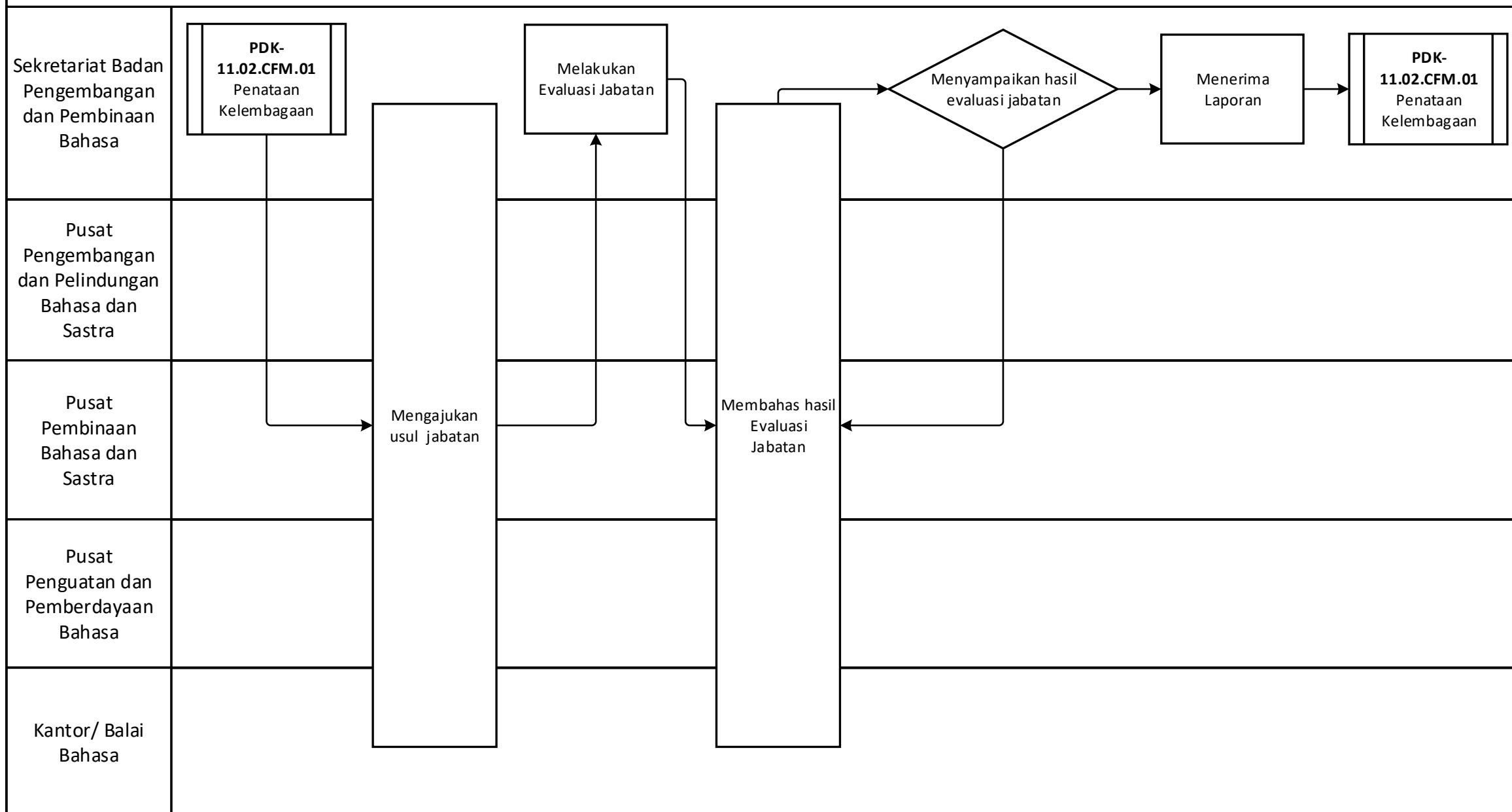

BPPB-09.02.CFM.05 Pengelolaan Reformasi Birokrasi Internal

